

СТИЛОТ



КАТАЛОГ ПРОДУКЦИИ

2025

О компании

Компания **СТИЛОТ** – крупный российский производитель систем поверхностного водоотвода в России.

Без правильно налаженной системы поверхностного водоотвода сегодня невозможно представить себе работу крупных транспортных узлов, промышленных предприятий, автомобильных трасс, объектов социальной инфраструктуры и т.д. Системы поверхностного водоотвода также находят применение при оборудовании придомовых территорий, парков и площадей, загородных домов и спортивных площадок.

Грамотная организация поверхностного дренажа позволяет решить проблемы, возникающие при выпадении осадков, гарантировать сохранность дорог, обеспечить беспрепятственное движение транспорта и безопасность пешеходов, увеличить срок службы зданий и сооружений.

Компания **СТИЛОТ** предлагает системы точечного водоотвода, системы водоотведения с мостовых сооружений, бетонные лотки инженерных коммуникаций, ливневые решетки, люки, а также чугунные цоколи для оформления уличных опор освещения всех типов.

Специалисты команды **СТИЛОТ** проконсультируют вас, помогут с расчетом и выбором необходимого оборудования для организации системы поверхностного водоотвода. Собственные производственные мощности компании позволяют постоянно увеличивать ассортимент выпускаемой продукции, качественно и оперативно удовлетворять запросы любого заказчика в России и странах СНГ.

Преимущества



Собственное
производство



Конструкторское
бюро



Специалисты
с многолетним
опытом



Мы слышим
клиента



Сертифицированная
продукция

Содержание

Классы нагрузок	4
Производство STEELOT	5
Сертификаты соответствия	6
Серия SteePlain A15	7
Пластиковые водоотводные лотки серии SteePlain DN100 с пластиковой решеткой	7
Пластиковые водоотводные лотки серии SteePlain DN100 с стальной решеткой	8
Серия SteeStart A15–C250	9
Пластиковые водоотводные лотки серии SteeStart DN100	10
Пластиковые водоотводные лотки серии SteeStart DN150	12
Пластиковые водоотводные лотки серии SteeStart DN200	14
Полимербетонные водоотводные лотки серии SteeStart DN100	15
Бетонные водоотводные лотки серии SteeStart DN100	17
Точечный водоотвод пластиковый серии SteeStart	19
Серия SteePro A15–F900	21
Бетонные водоотводные лотки серии SteePro DN100	22
Бетонные водоотводные лотки серии SteePro DN110	24
Бетонные водоотводные лотки серии SteePro DN150	26
Бетонные водоотводные лотки серии SteePro DN160	28
Бетонные водоотводные лотки серии SteePro DN200	31
Бетонные водоотводные лотки серии SteePro DN300	34
Бетонные водоотводные лотки серии SteePro DN400	38
Бетонные водоотводные лотки серии SteePro DN500	41
Точечный водоотвод бетонный серии SteePro DN200	45
Точечный водоотвод бетонный серии SteePro DN300	46
Точечный водоотвод бетонный серии SteePro DN400	48
Точечный водоотвод бетонный серии SteePro DN500	49
Реализованные проекты	51
Схемы монтажа	52

Классы нагрузок



Класс A15 	Класс B125 	Класс C250 	Класс D400 	Класс E600 	Класс F900 
---	--	--	--	--	--

Класс A15 	Пешеходные зоны, тротуары, велосипедные дорожки, скверы, благоустройство дворов, индивидуальная застройка.
Класс B125 	Индивидуальная застройка, частные гаражи, сады и парки, искусственный ландшафт, парковки легковых автомобилей.
Класс C250 	Пешеходные зоны, обочины дорог, стоянки автомобилей, гаражи, предприятия автосервиса, благоустройство территории.
Класс D400 	АЗС, автомойки, промышленные зоны, транспортные терминалы, автодороги и автопредприятия.
Класс E600 	Аэропорты, автомагистрали, промышленные предприятия, причалы, АЗС, транспортные терминалы и склады.
Класс F900 	Аэропорты, промышленные зоны, транспортные терминалы, объекты с особо тяжелыми нагрузками на дорожное покрытие.

Производство



Сертификаты соответствия



Серия SteePlain

Серия SteePlain

Пластиковые лотки в комплекте со стальными и пластиковыми решетками серии SteePlain характеризуются классом нагрузки А15 (согласно СТО 57388863-001-2008, СТО 57388863-002-2008 и СТО 57388863-003-2010). Применяются в строительстве частных домов и коттеджей, для обустройства парков и скверов, пешеходных зон, спортивных объектов, в гражданском строительстве. Применяемые материалы устойчивы к воздействию агрессивных веществ и неблагоприятных условий окружающей среды. Герметизация стыков лотков обеспечивается наличием легкодоступного защитного паза. Обслуживание линейных систем водоотвода SteePlain не отнимет много сил и времени благодаря легкому снятию решеток.

Лоток водоотводный пластиковый SteePlain DN100 с решеткой пластиковой



Артикул	Класс нагрузки	DN	Длина L, мм	Ширина C1/C2, мм	Высота H1, мм	Гидравлическая высота H2, мм	Вес одной штуки, кг	Кол-во на палете, шт.
P1010P	A15	DN100	1000	128/118	100	71	1,60	300



Линейный водоотвод. Серия SteePlain

Лоток водоотводный пластиковый SteePlain DN100 с решеткой стальной



Артикул	Класс нагрузки	DN	Длина L, мм	Ширина C1/C2, мм	Высота H1, мм	Гидравлическая высота H2, мм	Вес одной штуки, кг	Кол-во на палете, шт.
P1010S	A15	DN100	1000	128/118	100	71	2,30	300

Дополнительные принадлежности к пластиковым водоотводным лоткам



Артикул	Название	DN	Длина L, мм	Ширина C, мм	Высота H, мм	Вес одной штуки, кг
P20	Заглушка универсальная 100/150/200	DN100 DN150 DN200	212	7,5	181	0,09



Серия SteeStart

Серия SteeStart

Бетонные, пластиковые и полимербетонные водоотводные лотки, пескоуловители и чугунные решетки серии **SteeStart** характеризуются классом нагрузки от **A15** до **C250** (согласно СТО 57388863-001-2008, СТО 57388863-002-2008 и СТО 57388863-003-2010).

Применяются в строительстве частных домов и коттеджей, частных гаражей, для обустройства парков и скверов, пешеходных зон, спортивных объектов, в гражданском строительстве.

В производстве лотков и пескоуловителей **SteeStart** используется высококачественный бетон класса В45. Все применяемые материалы устойчивы к высоким нагрузкам, воздействию агрессивных веществ и неблагоприятных условий окружающей среды.

Герметизация стыков лотков обеспечивается наличием легкодоступного защитного паза. Обслуживание линейных систем водоотвода **SteeStart** не отнимет много сил и времени благодаря легкому снятию решеток.

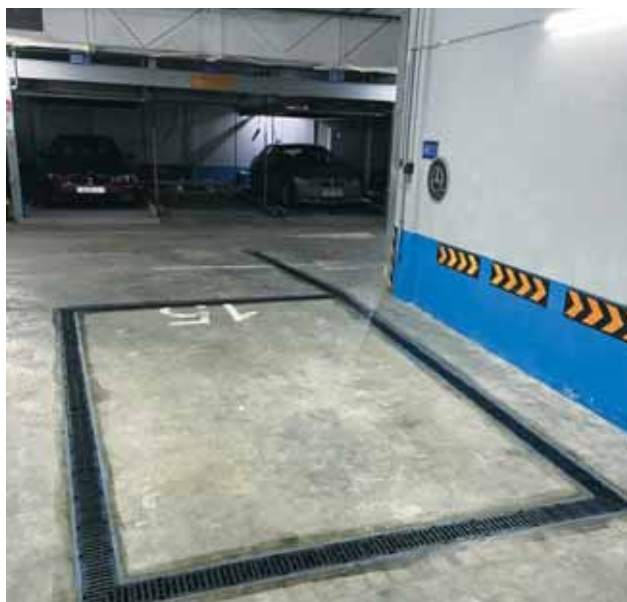

Линейный водоотвод. Серия SteeStart

Лоток водоотводный пластиковый SteeStart DN100

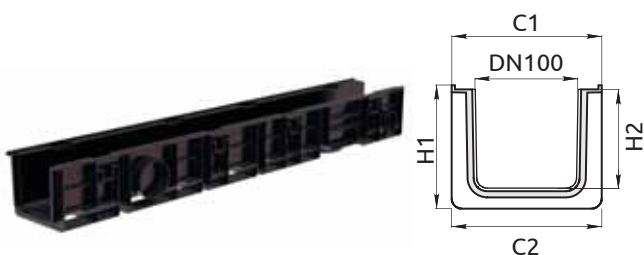

Высота борта – 4 мм.
 пять мест реза
 допустимо подключение бокового лотка такой же или
 меньше высоты
 отверстия для присоединения отводных труб D50,
 D70 и D110

Артикул	Класс нагрузки	DN	Длина L, мм	Ширина C1/C2, мм	Высота H1, мм	Гидравлическая высота H2, мм	Вес одной штуки, кг	Кол-во на палете, шт.
P1055C	A...C	DN100	1000	140/146	55	31	0,94	403
P1080C	A...C	DN100	1000	140/146	80	56	1,19	312
P1012C	A...C	DN100	1000	140/146	120	96	1,55	221
P1018C	A...C	DN100	1000	140/146	180	156	2,05	156

Пескоуловитель пластиковый SteeStart DN100 H413

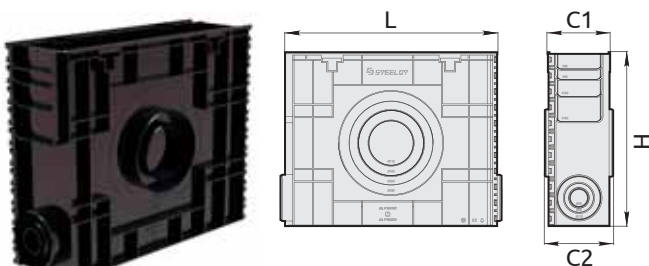

Артикул	Класс нагрузки	DN	Длина L, мм	Ширина C1/C2, мм	Высота H1, мм	Гидравлическая высота H2, мм	Вес одной штуки, кг	Кол-во на палете, шт.
P10413C	A...C	DN100	504	148/162	413	405	2,25	50

Решетка пластиковая SteeStart DN100 A15

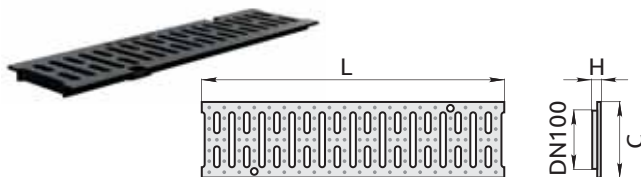

Артикул	Класс нагрузки	DN	Длина L, мм	Ширина C, мм	Высота H, мм	Вес одной штуки, кг	Кол-во на палете, шт.
P1015A	A	DN100	499	137	17	0,5	60

Решетка стальная штампованная SteeStart DN100 A15 под крепеж

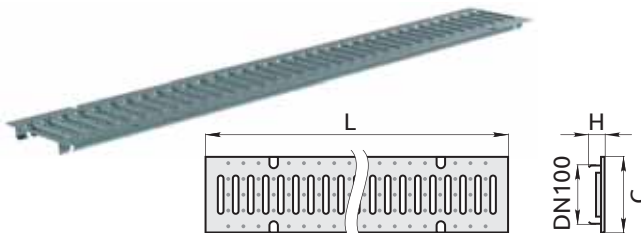

Артикул	Класс нагрузки	DN	Длина L, мм	Ширина C, мм	Высота H, мм	Вес одной штуки, кг	Кол-во на палете, шт.
P1020A	A	DN100	1000	135	19,5	1,42	500

Линейный водоотвод. Серия SteeStart

Решетка стальная штампованная SteeStart DN100 A15

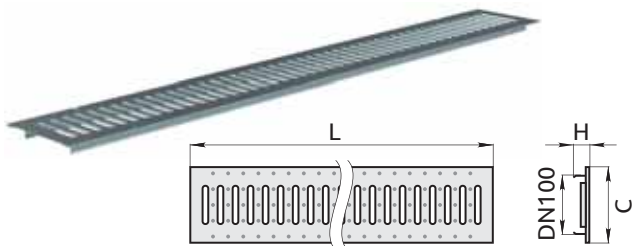

Артикул	Класс нагрузки	DN	Длина L, мм	Ширина C, мм	Высота H, мм	Вес одной штуки, кг	Кол-во на палете, шт.
P1020AA	A	DN100	1000	135	19,5	1,42	500

Решетка стальная ячеистая SteeStart DN100 B125

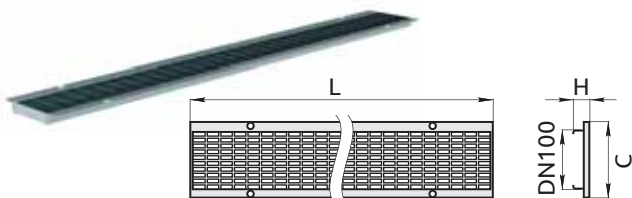

Артикул	Класс нагрузки	DN	Длина L, мм	Ширина C, мм	Высота H, мм	Вес одной штуки, кг	Кол-во на палете, шт.
P1020B	A...B	DN100	1000	136	20	3,5	200

Решетка чугунная «Волна» SteeStart DN100 C250

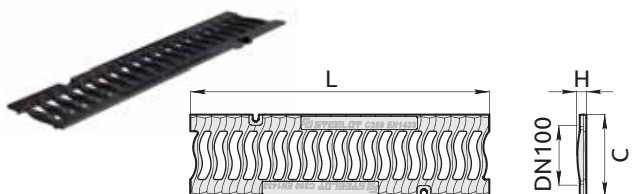

Артикул	Класс нагрузки	DN	Длина L, мм	Ширина C, мм	Высота H, мм	Вес одной штуки, кг	Кол-во на палете, шт.
P1005C	A...C	DN100	498	136	15	2,1	400

Лоток водоотводный пластиковый SteeStart DN100 высокий борт

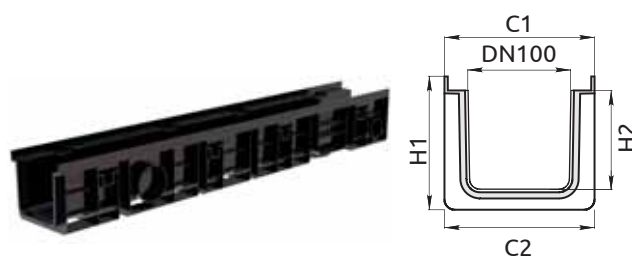

Высота борта – 17 мм.
 пять мест реза
 допустимо подключение бокового лотка такой же или меньше высоты
 отверстия для присоединения отводных труб D50, D70 и D110
Лотки с высоким бортом предназначены для использования только с полиамидной решеткой!

Артикул	Класс нагрузки	DN	Длина L, мм	Ширина C1/C2, мм	Высота H1, мм	Гидравлическая высота H2, мм	Вес одной штуки, кг	Кол-во на палете, шт.
P1093C	A...C	DN100	1000	140/146	93	56	1,27	299
P1013C	A...C	DN100	1000	140/146	133	96	1,63	208
P1019C	A...C	DN100	1000	140/146	193	156	2,13	96

Линейный водоотвод. Серия SteeStart

Пескоуловитель пластиковый SteeStart DN100 H426 высокий борт

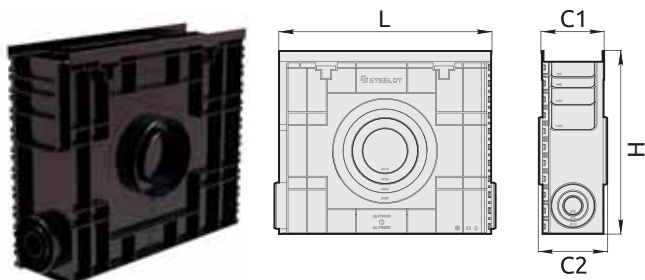

Артикул	Класс нагрузки	DN	Длина L, мм	Ширина C1/C2, мм	Высота H1, мм	Гидравлическая высота H2, мм	Вес одной штуки, кг	Кол-во на палете, шт.
P10426C	A...C	DN100	504	148/162	426	421	2,25	50

Решетка полиамидная SteeStart DN100 C250

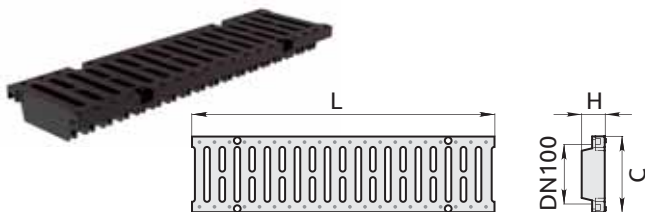

Артикул	Класс нагрузки	DN	Длина L, мм	Ширина C, мм	Высота H, мм	Вес одной штуки, кг	Кол-во на палете, шт.
P1018AC	A...C	DN100	499	139	44	1,13	300

Дополнительные принадлежности к пластиковым водоотводным лоткам



Артикул	Название	DN	Длина L, мм	Ширина C, мм	Высота H, мм	Вес одной штуки, кг
P13	Крепёж для пластикового лотка	—	44	17	30	0,007
P18	Заглушка к лотку пластиковому DN100	DN100	110	7,5	161	0,05
G60	Герметик Steelot 600 мл					0,78

Лоток водоотводный пластиковый SteeStart DN150 низкий борт



Артикул	Класс нагрузки	DN	Длина L, мм	Ширина C1/C2, мм	Высота H1, мм	Гидравлическая высота H2, мм	Вес одной штуки, кг	Кол-во на палете, шт.
P1518C	A...C	DN150	1000	196/196	180	156	2,31	160

Линейный водоотвод. Серия SteeStart

Решетка стальная штампованная SteeStart DN150 A15 под крепеж

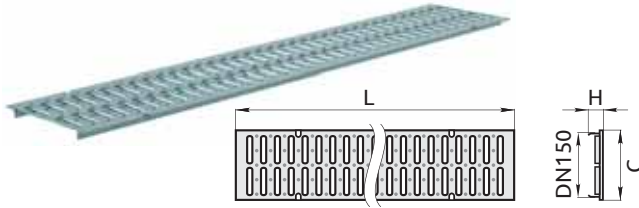

Артикул	Класс нагрузки	DN	Длина L, мм	Ширина C, мм	Высота H, мм	Вес одной штуки, кг	Кол-во на палете, шт.
P1515K	A15	DN150	1000	186	15	3	250

Решетка стальная ячеистая SteeStart DN150 B125

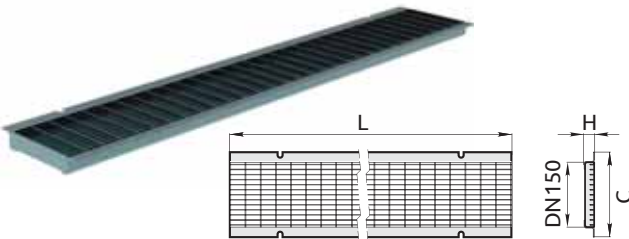

Артикул	Класс нагрузки	DN	Длина L, мм	Ширина C, мм	Высота H, мм	Вес одной штуки, кг	Кол-во на палете, шт.
P1522B	A...B	DN150	1000	186	22	4,8	125

Решетка чугунная «Волна» SteeStart DN150 C250

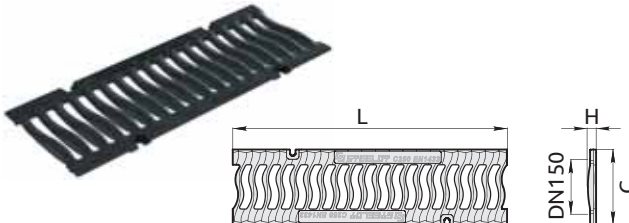

Артикул	Класс нагрузки	DN	Длина L, мм	Ширина C, мм	Высота H, мм	Вес одной штуки, кг	Кол-во на палете, шт.
P1505C	A...C	DN150	498	186	21	3,9	

Дополнительные принадлежности к пластиковым водоотводным лоткам



Артикул	Название	DN	Длина L, мм	Ширина C, мм	Высота H, мм	Вес одной штуки, кг
P14	Крепеж для пластикового лотка	—	44	17	30	0,007
P20	Заглушка универсальная 100/150/200	DN100 DN150 DN200	212	7,5	181	0,09
G60	Герметик SteeLot 600 мл					0,78

Линейный водоотвод. Серия SteeStart

Лоток водоотводный пластиковый SteeStart DN200 низкий борт



Артикул	Класс нагрузки	DN	Длина L, мм	Ширина C1/C2, мм	Высота H1, мм	Гидравлическая высота H2, мм	Вес одной штуки, кг	Кол-во на палете, шт.
P2020C	A...C	DN200	1000	246/246	200	176	2,67	

Решетка стальная штампованная SteeStart DN200 A15 под крепеж

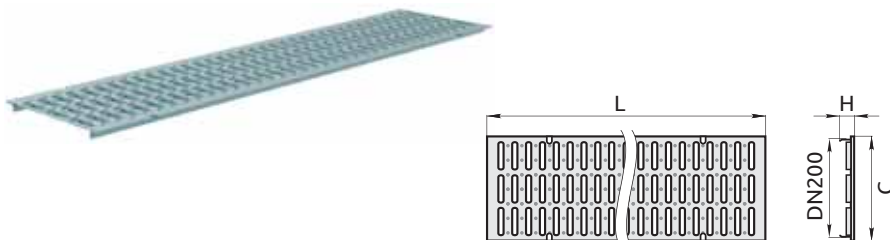

Артикул	Класс нагрузки	DN	Длина L, мм	Ширина C, мм	Высота H, мм	Вес одной штуки, кг	Кол-во на палете, шт.
P2015K	A15	DN200	1000	236	15	3,4	200

Решетка стальная ячеистая SteeStart DN200 B125

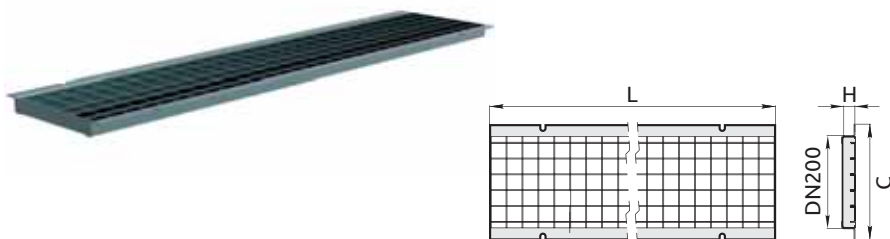

Артикул	Класс нагрузки	DN	Длина L, мм	Ширина C, мм	Высота H, мм	Вес одной штуки, кг	Кол-во на палете, шт.
P2022B	A...B	DN200	1000	236	22	5,7	100

Решетка чугунная «Волна» SteeStart DN200 C250

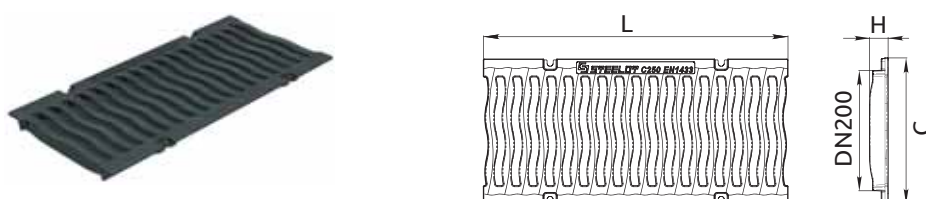

Артикул	Класс нагрузки	DN	Длина L, мм	Ширина C, мм	Высота H, мм	Вес одной штуки, кг	Кол-во на палете, шт.
P2005C	A...C	DN200	498	236	30	7,06	100

Линейный водоотвод. Серия SteeStart

Дополнительные принадлежности к пластиковым водоотводным лоткам



Артикул	Название	DN	Длина L, мм	Ширина C, мм	Высота H, мм	Вес одной штуки, кг
P14	Крепеж для пластикового лотка	–	44	17	30	0,007
P20	Заглушка универсальная 100/150/200	DN100 DN150 DN200	212	7,5	181	0,09
G60	Герметик SteeLot 600 мл					0,78

Лоток водоотводный полимербетонный SteeStart DN100



Артикул	Класс нагрузки	DN	Длина L, мм	Ширина C1/C2, мм	Высота H1, мм	Гидравлическая высота H2, мм	Вес одной штуки, кг	Кол-во на палете, шт.
PВ1055	A...C	DN100	1000	140	55	40	8,1	90
PВ1095	A...C	DN100	1000	140	95	77	10,4	78
PВ10125	A...C	DN100	1000	140	125	107	14,5	65

Пескоуловитель полимербетонный SteeStart DN100 Н335

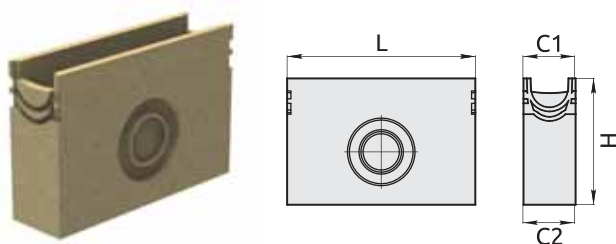

Артикул	Класс нагрузки	DN	Длина L, мм	Ширина C1/C2, мм	Высота H1, мм	Гидравлическая высота H2, мм	Вес одной штуки, кг	Кол-во на палете, шт.
PВР10	A...C	DN100	500	138	335	325	22,0	30

Линейный водоотвод. Серия SteeStart

Решетка стальная штампованная SteeStart DN100 A15

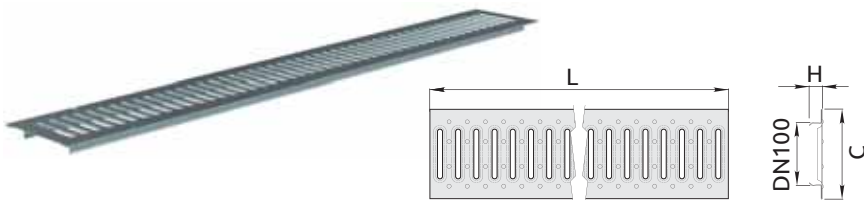

Артикул	Класс нагрузки	DN	Длина L, мм	Ширина C, мм	Высота H, мм	Вес одной штуки, кг	Кол-во на палете, шт.
P1020AA	A	DN100	1000	136	20,0	2,4	500

Решетка стальная ячеистая SteeStart DN100 B125

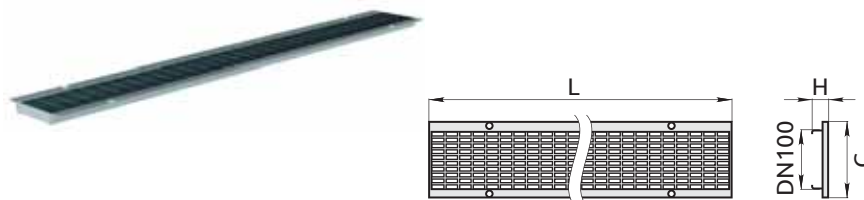

Артикул	Класс нагрузки	DN	Длина L, мм	Ширина C, мм	Высота H, мм	Вес одной штуки, кг	Кол-во на палете, шт.
P1020B	A...B	DN100	1000	136	20	3,5	200

Решетка чугунная «Волна» под центральный крепеж SteeStart DN100 C250

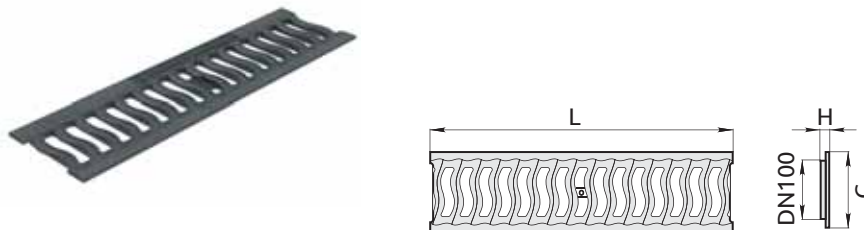

Артикул	Класс нагрузки	DN	Длина L, мм	Ширина C, мм	Высота H, мм	Вес одной штуки, кг	Кол-во на палете, шт.
B1005C 2	A...C	DN100	498	136	13,5	2,1	400

Дополнительные принадлежности к полимербетонным водоотводным лоткам



Артикул	Название	DN	Длина L, мм	Ширина C, мм	Высота H, мм	Вес одной штуки, кг
M10PB	Крепеж для полимербетонного лотка	DN100	118	30	10	0,15
ZB1055	Заглушка к полимербетонному лотку	DN100		136	55	0,183
ZB1095	Заглушка к полимербетонному лотку	DN100		136	95	0,186
ZB10125	Заглушка к полимербетонному лотку	DN100		135	125	0,198
G60	Герметик Steelot 600 мл					0,78

Линейный водоотвод. Серия SteeStart

Лоток водоотводный бетонный SteeStart DN100 H60 C250

Легкий и прочный мелкоячеистый бетонный лоток без внутреннего уклона.
Не предназначен для использования с решеткой.

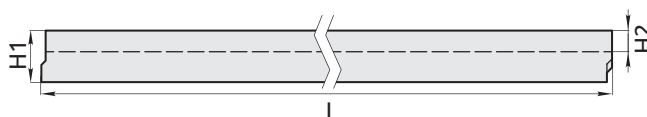
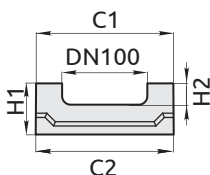

Артикул	Класс нагрузки	DN	Длина L, мм	Ширина C1/C2, мм	Высота H1, мм	Гидравлическая высота H2, мм	Вес одной штуки, кг	Кол-во на палете, шт.
B1060C	A...C	DN100	1000	163	60	35	16,2	42

Лоток водоотводный бетонный SteeStart DN100 H120 C250

Легкий и прочный бетонный лоток без внутреннего уклона.
Может комплектоваться чугунной или стальной штампованной решеткой.
Используется специальный крепеж для бетонных лотков.
Может быть изготовлен с вертикальным выпуском.

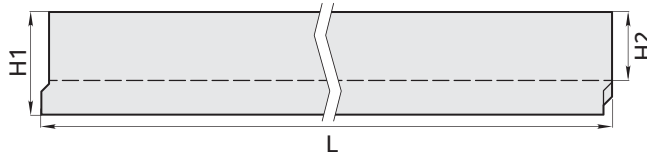
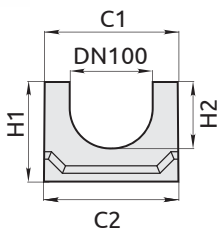

Артикул	Класс нагрузки	DN	Длина L, мм	Ширина C1/C2, мм	Высота H1, мм	Гидравлическая высота H2, мм	Вес одной штуки, кг	Кол-во на палете, шт.
B10120C	A...C	DN100	1000	161	120	100	27,8	42

Пескоуловитель бетонный SteeStart DN100 H520 C250

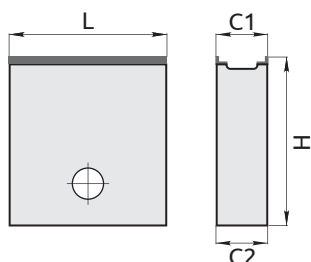

Артикул	Класс нагрузки	DN	Длина L, мм	Ширина C1/C2, мм	Высота H, мм	Вес одной штуки, кг	Кол-во на палете, шт.
BP10C	A...C	DN100	500	160/160	520	58,0	8

Линейный водоотвод. Серия SteeStart

Решетка чугунная «Волна» под центральный крепеж SteeStart DN100 C250



Щелевая чугунная решетка серии SteeStart из ВЧ-50.

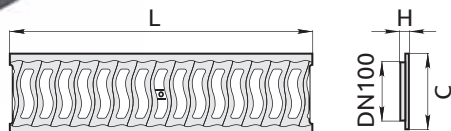

Артикул	Класс нагрузки	DN	Длина L, мм	Ширина C, мм	Высота H, мм	Вес одной штуки, кг	Кол-во на палете, шт.
B1005C 2	A...C	DN100	498	136	13,5	2,1	400

Решетка стальная штампованная SteeStart DN100 A15

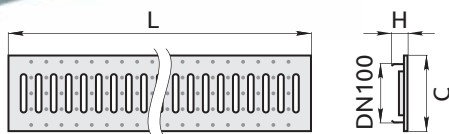

Артикул	Класс нагрузки	DN	Длина L, мм	Ширина C, мм	Высота H, мм	Вес одной штуки, кг	Кол-во на палете, шт.
P1020AA	A	DN100	1000	135	19,5	1,42	500

Дополнительные принадлежности к бетонным водоотводным лоткам



Артикул	Наименование	Длина L, мм	Ширина C, мм	Высота H, мм	Вес одной штуки, кг
K10M8	Крепеж для бетонного лотка DN100	95	30	27	0,2
ZB1055	Заглушка стальная DN100 H55		135	53	0,2
ZB10120	Заглушка стальная DN100 H120		135	118	0,3
G60	Герметик SteeLot 600 мл				0,78
BK10114	Корзина 100	420	92	114	1,1

Точечный водоотвод. Серия SteeStart

Дождеприемный колодец пластиковый SteeStart 300x300

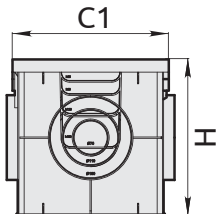

Для комплекта необходимы две сифон-перегородки и корзина.

Артикул	Класс нагрузки	Длина L, мм	Ширина С, мм	Высота Н, мм	Вес одной штуки, кг	Кол-во на палете, шт.
Р3030С	A...C	295	295	295	1,63	84

Решетка пластиковая для дождеприемного колодца SteeStart 300x300

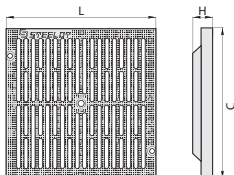

Артикул	Класс нагрузки	Длина L, мм	Ширина С, мм	Высота Н, мм	Вес одной штуки, кг	Кол-во на палете, шт.
Р3030В	A	286	286	38	0,8	480

Решетка стальная штампованная для дождеприемного колодца SteeStart 300x300

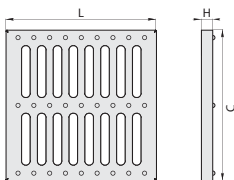

Артикул	Класс нагрузки	Длина L, мм	Ширина С, мм	Высота Н, мм	Вес одной штуки, кг	Кол-во на палете, шт.
Р3030А	A	285	285	21	1,3	500

Решетка стальная ячеистая для дождеприемного колодца SteeStart 300x300

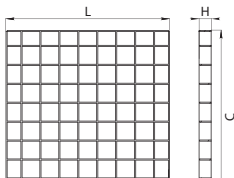
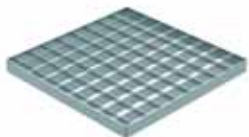

Артикул	Класс нагрузки	Длина L, мм	Ширина С, мм	Высота Н, мм	Вес одной штуки, кг	Кол-во на палете, шт.
Р3030АВ	A...B	285	285	21	1,4	250

Решетка чугунная щелевая для дождеприемного колодца SteeStart 300x300

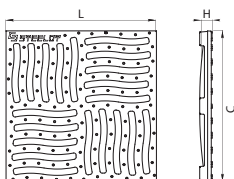

Артикул	Класс нагрузки	Длина L, мм	Ширина С, мм	Высота Н, мм	Вес одной штуки, кг	Кол-во на палете, шт.
Р3030АС	A...C	286	286	23,5	3,4	250

Точечный водоотвод. Серия SteeStart

Дополнительные принадлежности к дождеприемнику

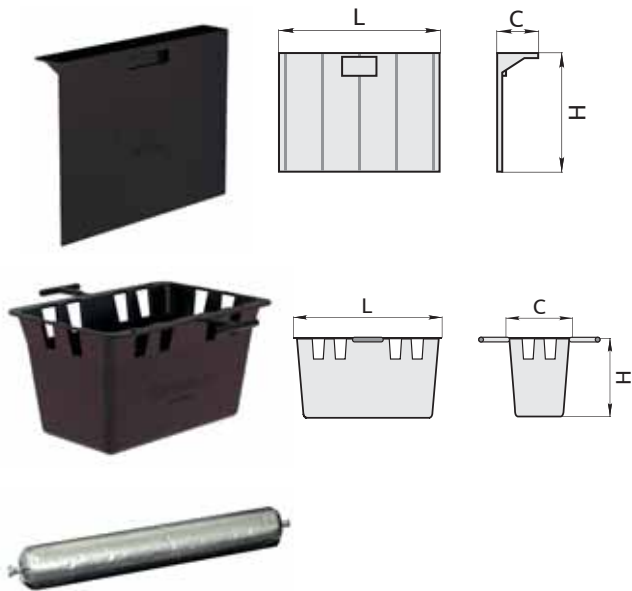

Артикул	Наименование	DN	Длина L, мм	Ширина C, мм	Высота H, мм	Вес одной штуки, кг	Кол-во на палете, шт.
SP3030C	Перегородка пластиковая 300x300		248	37	190	0,16	360
G60	Герметик SteeLot 600 мл					0,78	
PR3030C	Корзина пластиковая 300x300		246	175	140	0,35	700

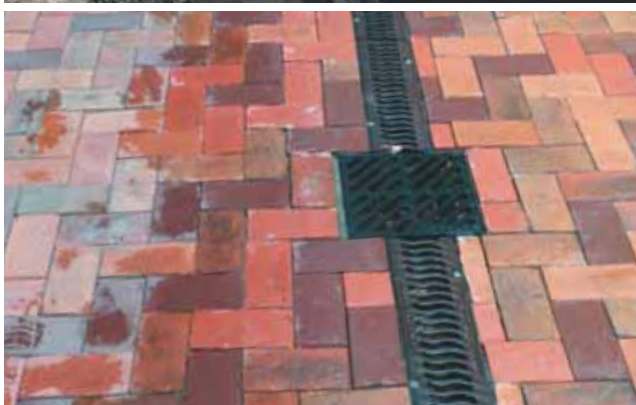

Серия SteePro

Серия SteePro

Бетонные водоотводные лотки, пескоуловители и чугунные решетки серии **SteePro** характеризуются классом нагрузки от **A15** до **F900** (согласно СТО 57388863-001-2008, СТО 57388863-002-2008 и СТО 57388863-003-2010).

Применяются в гражданском и промышленном строительстве, в местах с движением автотранспорта, на парковках и др.

В производстве лотков и пескоуловителей **SteePro** используется высококачественный бетон класса В45, морозостойкость F 300. Оцинкованные стальные уголки толщиной 4 мм, закрепленные в бетоне, обеспечивают повышенную прочность и коррозионную стойкость водоотводной системы. Все применяемые материалы устойчивы к высоким нагрузкам, воздействию агрессивных веществ и неблагоприятных условий окружающей среды.

Герметизация стыков лотков обеспечивается наличием легкодоступного защитного паза. Надежное крепление решетки гарантирует высокую безопасность для транспорта.

Обслуживание линейных систем водоотвода **SteePro** не отнимет много сил и времени благодаря легкому снятию решеток.



Линейный водоотвод. Серия SteePro

Лоток водоотводный бетонный SteePro DN100

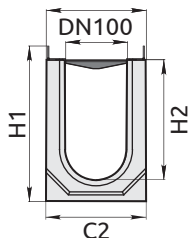

Бетонные лотки SteePro комплектуются чугунной решеткой.
 Производятся в двух модификациях – с внутренним уклоном 0,5% и без уклона.
 Уголки из оцинкованной стали придают дополнительную прочность лоткам.

Артикул	Класс нагрузки	DN	Длина L, мм	Ширина C1/C2, мм	Высота H1, мм*	Гидравлическая высота H2, мм*	Вес одной штуки, кг	Кол-во на палете, шт.
Без внутреннего уклона								
B10110	A-E	DN100	1000	163/165	110	55	27,4	48
B10135	A-E	DN100	1000	163/165	130	80	31,4	42
B10155	A-E	DN100	1000	163/165	155	100	34,1	36
B10165 🏠	A-E	DN100	1000	163/165	165	110	35,6	36
B10180	A-E	DN100	1000	163/165	180	125	37,8	30
B10205 🏠	A-E	DN100	1000	163/165	205	150	41,6	30
B10230 🏠	A-E	DN100	1000	163/166	230	175	44,6	24
B10250	A-E	DN100	1000	163/165	250	195	47,3	24
B10255	A-E	DN100	1000	163/165	255	200	48,0	24
🏠 – складская позиция								
С внутренним уклоном 0,5%								
B10Y01	A-E	DN100	1000	163/165	110/115	55/60	28,5	48
B10Y02	A-E	DN100	1000	163/165	115/120	60/65	29,2	48
B10Y03	A-E	DN100	1000	163/165	120/125	65/70	29,9	48
B10Y04	A-E	DN100	1000	163/165	125/130	70/75	30,6	48
B10Y05	A-E	DN100	1000	163/165	130/135	75/80	31,3	42
B10Y06	A-E	DN100	1000	163/165	135/140	80/85	32,0	42
B10Y07	A-E	DN100	1000	163/165	140/145	85/90	32,7	42
B10Y08	A-E	DN100	1000	163/165	145/150	90/95	33,4	42
B10Y09	A-E	DN100	1000	163/165	150/155	95/100	34,1	42
B10Y1	A-E	DN100	1000	163/165	155/160	100/105	34,8	36
B10Y2	A-E	DN100	1000	163/165	160/165	105/110	35,5	36
B10Y3	A-E	DN100	1000	163/165	165/170	110/115	36,1	36
B10Y4	A-E	DN100	1000	163/165	170/175	115/120	36,8	36
B10Y5	A-E	DN100	1000	163/165	175/180	120/125	37,5	36
B10Y6	A-E	DN100	1000	163/165	180/185	125/130	38,2	30
B10Y7	A-E	DN100	1000	163/165	185/190	130/135	38,9	30
B10Y8	A-E	DN100	1000	163/165	190/195	135/140	39,6	30
B10Y9	A-E	DN100	1000	163/165	195/200	140/145	40,2	30
B10Y10	A-E	DN100	1000	163/165	200/205	145/150	40,9	30
B10Y11	A-E	DN100	1000	163/165	205/210	150/155	42,1	30
B10Y12	A-E	DN100	1000	163/165	210/215	155/160	42,6	30
B10Y13	A-E	DN100	1000	163/165	215/220	160/165	43,1	30
B10Y14	A-E	DN100	1000	163/165	220/225	165/170	43,6	30
B10Y15	A-E	DN100	1000	163/165	225/230	170/175	44,1	30
B10Y16	A-E	DN100	1000	163/165	230/235	175/180	45,1	24
B10Y17	A-E	DN100	1000	163/165	235/240	180/185	45,6	24
B10Y18	A-E	DN100	1000	163/165	240/245	185/190	46,3	24
B10Y19	A-E	DN100	1000	163/165	245/250	190/195	47,0	24
B10Y20	A-E	DN100	1000	163/165	250/255	195/200	47,6	24

* Возможно изготовление лотков другой высоты по предварительному заказу.

Линейный водоотвод. Серия SteePro

Пескоуловитель бетонный SteePro DN100 H540

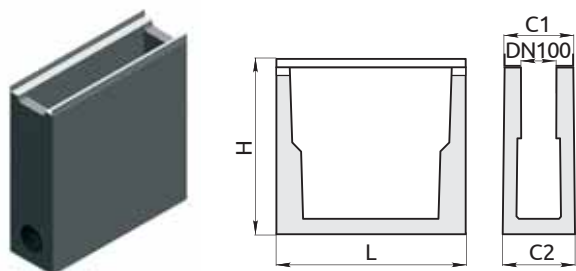

Бетонный односекционный пескоуловитель с прочными уголками из оцинкованной стали SteePro DN100.

Артикул	Класс нагрузки	DN	Длина L, мм	Ширина C1/C2, мм	Высота H, мм	Вес одной штуки, кг	Кол-во на палете, шт.
BP10540	A...F	DN100	500	160/160	540	61,8	8

Решетка чугунная SteePro DN100 D400

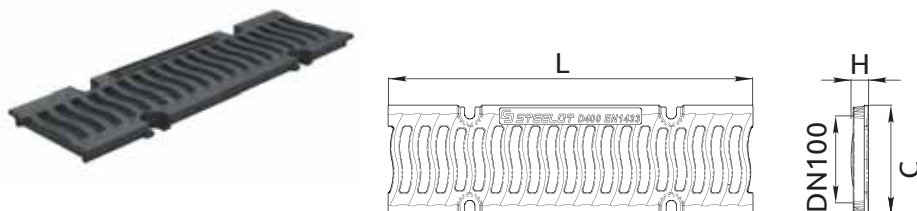

Артикул	Класс нагрузки	DN	Длина L, мм	Ширина C, мм	Высота H, мм	Вес одной штуки, кг	Кол-во на палете, шт.
B1021D	A...D	DN100	498	149	24	4,05	250

Решетка чугунная SteePro DN100 E600

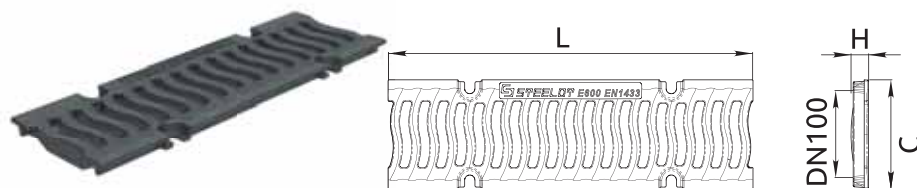

Артикул	Класс нагрузки	DN	Длина L, мм	Ширина C, мм	Высота H, мм	Вес одной штуки, кг	Кол-во на палете, шт.
B1021E	A...E	DN100	498	149	26	4,75	245

Корзинка DN100

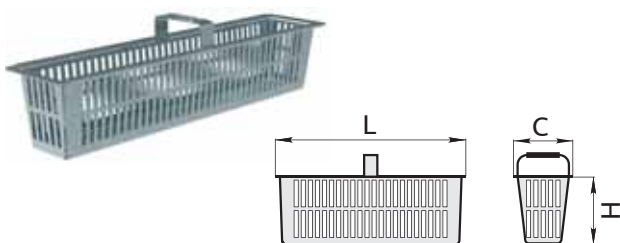

Съемная корзинка для пескоуловителя **BK10114** изготовлена из оцинкованной стали.

Артикул	Класс нагрузки	DN	Длина L, мм	Ширина C, мм	Высота H, мм	Вес одной штуки, кг
BK10114	—	DN100	420	92	114	1,1

Линейный водоотвод. Серия SteePro

Дополнительные принадлежности к лоткам SteePro DN100



Артикул	Наименование	DN	Ширина C, мм	Высота H, мм	Вес одной штуки, кг
M1220	Болт M12				
	Заглушка стальная DN100 H110–H255	DN100	163	110/255	
G60	Герметик SteeLot 600 мл				0,78

Лоток водоотводный бетонный SteePro DN110

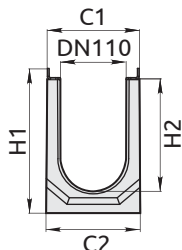

Бетонные лотки SteePro комплектуются чугунной решеткой.
 Производятся в двух модификациях – с внутренним уклоном 0,5% и без уклона.
 Уголки из оцинкованной стали придают дополнительную прочность лоткам.

Артикул	Класс нагрузки	DN	Длина L, мм	Ширина C1/C2, мм	Высота H1, мм*	Гидравлическая высота H2, мм*	Вес одной штуки, кг	Кол-во на палете, шт.
Без внутреннего уклона								
B11110	A-E	DN110	1000	173/175	110	55	26,1	48
B11130 🏠	A-E	DN110	1000	173/175	130	75	28,7	42
B11135	A-E	DN110	1000	173/175	135	80	30,1	42
B11155	A-E	DN110	1000	173/175	155	100	34,1	36
B11180 🏠	A-E	DN110	1000	173/175	180	125	37,9	30
B11205	A-E	DN110	1000	173/175	205	150	41,7	30
B11230 🏠	A-E	DN110	1000	173/175	230	175	45,4	24
B11250	A-E	DN110	1000	173/175	250	195	48,4	24
B11255	A-E	DN110	1000	173/175	255	200	49,1	24

🏠 – складская позиция

С внутренним уклоном 0,5%								
B11Y01	A-E	DN110	1000	173/175	110/115	55/60	27,5	48
B11Y02	A-E	DN110	1000	173/175	115/120	60/65	28,3	48
B11Y03	A-E	DN110	1000	173/175	120/125	65/70	29,0	48
B11Y04	A-E	DN110	1000	173/175	125/130	70/75	29,8	48
B11Y05	A-E	DN110	1000	173/175	130/135	75/80	30,6	42
B11Y06	A-E	DN110	1000	173/175	135/140	80/85	31,4	42
B11Y07	A-E	DN110	1000	173/175	140/145	85/90	32,2	42
B11Y08	A-E	DN110	1000	173/175	145/150	90/95	32,9	42
B11Y09	A-E	DN110	1000	173/175	150/155	95/100	33,7	42
B11Y1	A-E	DN110	1000	173/175	155/160	100/105	34,4	36
B11Y2	A-E	DN110	1000	173/175	160/165	105/110	35,2	36
B11Y3	A-E	DN110	1000	173/175	165/170	110/115	36,0	36
B11Y4	A-E	DN110	1000	173/175	170/175	115/120	36,7	36
B11Y5	A-E	DN110	1000	173/175	175/180	120/125	37,5	36

Линейный водоотвод. Серия SteePro

B11Y6	A-E	DN110	1000	173/175	180/185	125/130	38,3	30
B11Y7	A-E	DN110	1000	173/175	185/190	130/135	39,0	30
B11Y8	A-E	DN110	1000	173/175	190/195	135/140	39,8	30
B11Y9	A-E	DN110	1000	173/175	195/200	140/145	40,5	30
B11Y10	A-E	DN110	1000	173/175	200/205	145/150	41,3	30
B11Y11	A-E	DN110	1000	173/175	205/210	150/155	42,0	30
B11Y12	A-E	DN110	1000	173/175	210/215	155/160	42,8	30
B11Y13	A-E	DN110	1000	173/175	215/220	160/165	43,5	30
B11Y14	A-E	DN110	1000	173/175	220/225	165/170	44,3	30
B11Y15	A-E	DN110	1000	173/175	225/230	170/175	45,0	30
B11Y16	A-E	DN110	1000	173/175	230/235	175/180	45,8	24
B11Y17	A-E	DN110	1000	173/175	235/240	180/185	46,5	24
B11Y18	A-E	DN110	1000	173/175	240/245	185/190	47,3	24
B11Y19	A-E	DN110	1000	173/175	245/250	190/195	48,0	24
B11Y20	A-E	DN110	1000	173/175	250/255	195/200	48,7	24

* Возможно изготовление лотков другой высоты по предварительному заказу.

Пескоуловитель бетонный SteePro DN110 H540

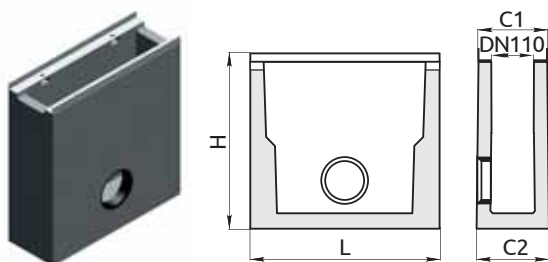

Бетонный односекционный пескоуловитель с прочными уголками из оцинкованной стали комплектуется чугунной решеткой. Одно- или двустороннее присоединение к лоткам SteePro DN110.

Артикул	Класс нагрузки	DN	Длина L, мм	Ширина C1/C2, мм	Высота H, мм	Вес одной штуки, кг	Кол-во на палете, шт.
BP10540	A...F	DN110	500	170/170	540	63,4	8

Решетка чугунная SteePro DN110 E600

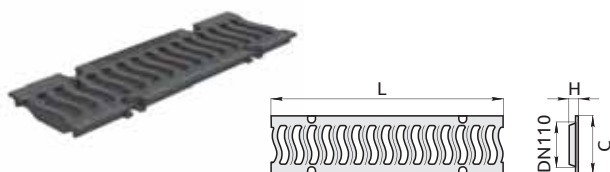

Артикул	Класс нагрузки	DN	Длина L, мм	Ширина C, мм	Высота H, мм	Вес одной штуки, кг	Кол-во на палете, шт.
B1121E	A...E	DN110	498	160	32	5,34	200

Линейный водоотвод. Серия SteePro

Дополнительные принадлежности к лоткам SteePro DN110

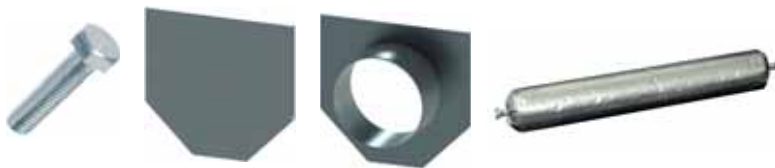

Артикул	Наименование	DN	Ширина С, мм	Высота Н, мм	Вес одной штуки, кг
M1220	Болт M12				
	Заглушка стальная DN110 H110-255		173	110/255	
G60	Герметик SteeLot 600 мл				0,78

Корзинка DN110

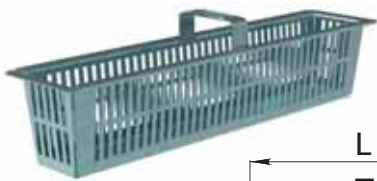

Съемная корзинка для пескоуловителя **ВП11** изготовлена из оцинкованной стали.

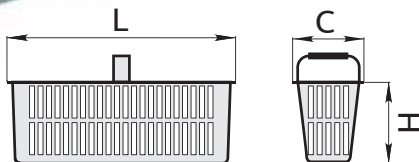

Артикул	Класс нагрузки	DN	Длина L, мм	Ширина С, мм	Высота Н, мм	Вес одной штуки, кг
ВК11114	–	DN110	420	102	114	1,3

Лоток водоотводный бетонный SteePro DN150

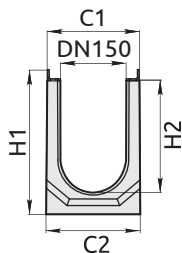

Бетонные лотки SteePro комплектуются чугуной решеткой. Производятся в двух модификациях – с внутренним уклоном 0,5% и без уклона. Уголки из оцинкованной стали придают дополнительную прочность лоткам.

Артикул	Класс нагрузки	DN	Длина L, мм	Ширина C1/C2, мм	Высота Н1, мм*	Гидравлическая высота Н2, мм*	Вес одной штуки, кг	Кол-во на палете, шт.
Без внутреннего уклона								
В15155	A-E	DN150	1000	210/215	155	85	42,2	20
В15180	A-E	DN150	1000	210/215	180	110	44,0	16
В15190 🏠	A-E	DN150	1000	210/215	190	120	46,9	16
В15205	A-E	DN150	1000	210/215	205	135	49,1	16
В15210 🏠	A-E	DN150	1000	210/215	210	140	50,4	16
В15230	A-E	DN150	1000	210/215	230	160	52,2	16
В15255	A-E	DN150	1000	210/215	255	185	57,2	16
В15260 🏠	A-E	DN150	1000	210/215	260	190	58,8	12
В15280	A-E	DN150	1000	210/215	280	210	62,2	12
В15305	A-E	DN150	1000	210/215	305	235	67,2	12
В15325	A-E	DN150	1000	210/215	325	255	71,2	12
В15330	A-E	DN150	1000	210/215	330	260	72,0	12

🏠 – складская позиция

Линейный водоотвод. Серия SteePro

С внутренним уклоном 0,5%

B15Y01	A-E	DN150	1000	210/215	155/160	85/90	42,8	16
B15Y02	A-E	DN150	1000	210/215	160/165	90/95	43,5	16
B15Y03	A-E	DN150	1000	210/215	165/170	95/100	44,1	16
B15Y04	A-E	DN150	1000	210/215	170/175	100/105	44,7	16
B15Y05	A-E	DN150	1000	210/215	175/180	105/110	45,3	16
B15Y06	A-E	DN150	1000	210/215	180/185	110/115	46,0	16
B15Y07	A-E	DN150	1000	210/215	185/190	115/120	46,6	16
B15Y08	A-E	DN150	1000	210/215	190/195	120/125	47,2	16
B15Y09	A-E	DN150	1000	210/215	195/200	125/130	47,8	16
B15Y010	A-E	DN150	1000	210/215	200/205	130/135	48,5	16
B15Y011	A-E	DN150	1000	210/215	205/210	135/140	49,1	16
B15Y012	A-E	DN150	1000	210/215	210/215	140/145	49,7	16
B15Y013	A-E	DN150	1000	210/215	215/220	145/150	50,3	16
B15Y014	A-E	DN150	1000	210/215	220/225	150/155	51,0	16
B15Y015	A-E	DN150	1000	210/215	225/230	155/160	51,8	16
B15Y1	A-E	DN150	1000	210/215	230/235	160/165	52,7	16
B15Y2	A-E	DN150	1000	210/215	235/240	165/170	53,7	16
B15Y3	A-E	DN150	1000	210/215	240/245	170/175	54,7	16
B15Y4	A-E	DN150	1000	210/215	245/250	175/180	55,7	16
B15Y5	A-E	DN150	1000	210/215	250/255	180/185	56,7	16
B15Y6	A-E	DN150	1000	210/215	255/260	185/190	57,7	16
B15Y7	A-E	DN150	1000	210/215	260/265	190/195	58,7	16
B15Y8	A-E	DN150	1000	210/215	265/270	195/200	59,7	16
B15Y9	A-E	DN150	1000	210/215	270/275	200/205	60,7	16
B15Y10	A-E	DN150	1000	210/215	275/280	205/210	61,7	16
B15Y11	A-E	DN150	1000	210/215	280/285	210/215	62,7	12
B15Y12	A-E	DN150	1000	210/215	285/290	215/220	63,7	12
B15Y13	A-E	DN150	1000	210/215	290/295	220/225	64,7	12
B15Y14	A-E	DN150	1000	210/215	295/300	225/230	65,7	12
B15Y15	A-E	DN150	1000	210/215	300/305	230/235	66,7	12
B15Y16	A-E	DN150	1000	210/215	305/310	235/240	67,7	12
B15Y17	A-E	DN150	1000	210/215	310/315	240/245	68,7	12
B15Y18	A-E	DN150	1000	210/215	315/320	245/250	69,7	12
B15Y19	A-E	DN150	1000	210/215	320/325	250/255	70,7	12
B15Y20	A-E	DN150	1000	210/215	325/330	255/260	71,7	12

* Возможно изготовление лотков другой высоты по предварительному заказу.

Пескоуловитель бетонный SteePro DN150 H710

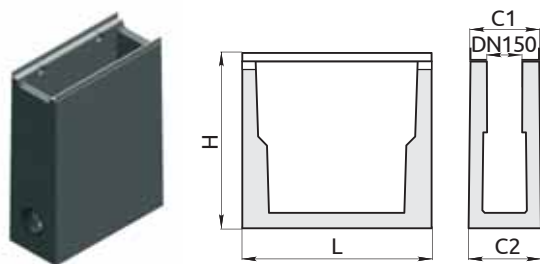

Бетонный односекционный пескоуловитель с прочными уголками из оцинкованной стали комплектуется чугунной решеткой. Одно- или двустороннее присоединение к лоткам SteePro DN150.

Артикул	Класс нагрузки	DN	Длина L, мм	Ширина C1/C2, мм	Высота H, мм	Вес одной штуки, кг	Кол-во на палете, шт.
BP15710	A...F	DN150	500	210/220	710	89,0	6

Линейный водоотвод. Серия SteePro

Решетка чугунная SteePro DN150 E600

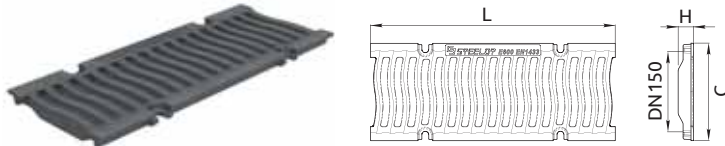

Артикул	Класс нагрузки	DN	Длина L, мм	Ширина C, мм	Высота H, мм	Вес одной штуки, кг	Кол-во на палете, шт.
B1521E	A...E	DN150	498	198	31	5,75	175

Дополнительные принадлежности к лоткам SteePro DN150



Артикул	Наименование	DN	Ширина C, мм	Высота H, мм	Вес одной штуки, кг
M1220	Болт M12				
	Заглушка стальная DN150 H155–H330		210	155/330	
G60	Герметик SteeLot 600 мл				0,78

Корзинка DN150



Съемная корзинка для пескоуловителя **ВП15** изготовлена из оцинкованной стали.

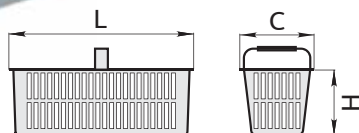

Артикул	Класс нагрузки	DN	Длина L, мм	Ширина C, мм	Высота H, мм	Вес одной штуки, кг
BK15138	–	DN150	430	137	138	1,5

Лоток водоотводный бетонный SteePro DN160

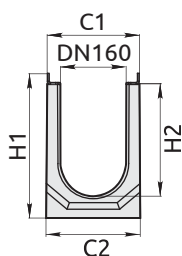

Бетонные лотки SteePro комплектуются чугунной решеткой.
 Производятся в двух модификациях – с внутренним уклоном 0,5% и без уклона.
 Уголки из оцинкованной стали придают дополнительную прочность лоткам.

Артикул	Класс нагрузки	DN	Длина L, мм	Ширина C1/C2, мм	Высота H1, мм*	Гидравлическая высота H2, мм*	Вес одной штуки, кг	Кол-во на палете, шт.
Без внутреннего уклона								
B16155	A-E	DN160	1000	223/228	155	85	48	20
B16180	A-E	DN160	1000	223/228	180	110	52	16
B16205	A-E	DN160	1000	223/228	205	135	55,9	16
B16210 🏠	A-E	DN160	1000	223/228	210	140	57,5	16

Линейный водоотвод. Серия SteePro

B16230	A-E	DN160	1000	223/228	230	160	59,8	16
B16255	A-E	DN160	1000	223/228	255	185	63,6	16
B16260 🏠	A-E	DN160	1000	223/228	260	190	65,2	16
B16280	A-E	DN160	1000	223/228	280	210	67,4	12
B16305	A-E	DN160	1000	223/228	305	235	71,2	12
B16310 🏠	A-E	DN160	1000	223/228	310	240	72,6	12
B16325	A-E	DN160	1000	223/228	325	255	74,2	12
B16330	A-E	DN160	1000	223/228	330	260	75	12

🏠 – складская позиция

С внутренним уклоном 0,5%

B16Y01	A-E	DN160	1000	223/228	155/160	85/90	48,3	16
B16Y02	A-E	DN160	1000	223/228	160/165	90/95	49,1	16
B16Y03	A-E	DN160	1000	223/228	165/170	95/100	50,0	16
B16Y04	A-E	DN160	1000	223/228	170/175	100/105	50,7	16
B16Y05	A-E	DN160	1000	223/228	175/180	105/110	51,5	16
B16Y06	A-E	DN160	1000	223/228	180/185	110/115	52,3	16
B16Y07	A-E	DN160	1000	223/228	185/190	115/120	53,1	16
B16Y08	A-E	DN160	1000	223/228	190/195	120/125	53,9	16
B16Y09	A-E	DN160	1000	223/228	195/200	125/130	54,7	16
B16Y010	A-E	DN160	1000	223/228	200/205	130/135	55,5	16
B16Y011	A-E	DN160	1000	223/228	205/210	135/140	56,3	16
B16Y012	A-E	DN160	1000	223/228	210/215	140/145	57,1	16
B16Y013	A-E	DN160	1000	223/228	215/220	145/150	57,9	16
B16Y014	A-E	DN160	1000	223/228	220/225	150/155	58,6	16
B16Y015	A-E	DN160	1000	223/228	225/230	155/160	59,4	16
B16Y1	A-E	DN160	1000	223/228	230/235	160/165	60,2	16
B16Y2	A-E	DN160	1000	223/228	235/240	165/170	60,9	16
B16Y3	A-E	DN160	1000	223/228	240/245	170/175	61,7	16
B16Y4	A-E	DN160	1000	223/228	245/250	175/180	62,5	16
B16Y5	A-E	DN160	1000	223/228	250/255	180/185	63,2	16
B16Y6	A-E	DN160	1000	223/228	255/260	185/190	64,0	16
B16Y7	A-E	DN160	1000	223/228	260/265	190/195	64,7	16
B16Y8	A-E	DN160	1000	223/228	265/270	195/200	65,5	16
B16Y9	A-E	DN160	1000	223/228	270/275	200/205	66,3	16
B16Y10	A-E	DN160	1000	223/228	275/280	205/210	67,0	16
B16Y11	A-E	DN160	1000	223/228	280/285	210/215	67,8	12
B16Y12	A-E	DN160	1000	223/228	285/290	215/220	68,6	12
B16Y13	A-E	DN160	1000	223/228	290/295	220/225	69,3	12
B16Y14	A-E	DN160	1000	223/228	295/300	225/230	70,1	12
B16Y15	A-E	DN160	1000	223/228	300/305	230/235	70,9	12
B16Y16	A-E	DN160	1000	223/228	305/310	235/240	71,6	12
B16Y17	A-E	DN160	1000	223/228	310/315	240/245	72,3	12
B16Y18	A-E	DN160	1000	223/228	315/320	245/250	73,1	12
B16Y19	A-E	DN160	1000	223/228	320/325	250/255	73,8	12
B16Y20	A-E	DN160	1000	223/228	325/330	255/260	74,6	12

* Возможно изготовление лотков другой высоты по предварительному заказу.

Линейный водоотвод. Серия SteePro

Пескоуловитель бетонный SteePro DN160 H710

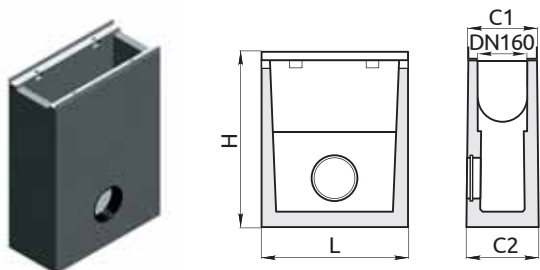

Бетонный односекционный пескоуловитель с прочными уголками из оцинкованной стали комплектуется чугуной решеткой. Одно- или двустороннее присоединение к лоткам SteePro DN160.

Артикул	Класс нагрузки	DN	Длина L, мм	Ширина C1/C2, мм	Высота H, мм	Вес одной штуки, кг	Кол-во на палете, шт.
BP16710	A...F	DN160	500	220/230	710	90,8	6

Решетка чугуная SteePro DN160 E600

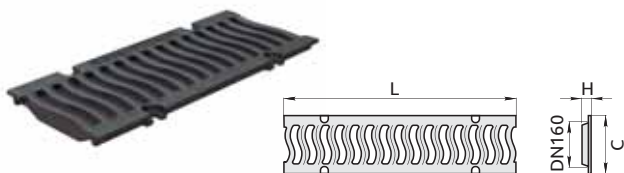

Артикул	Класс нагрузки	DN	Длина L, мм	Ширина C, мм	Высота H, мм	Вес одной штуки, кг	Кол-во на палете, шт.
B1621E	A...E	DN160	498	208	34	6,83	175

Дополнительные принадлежности к лоткам SteePro DN160



Артикул	Наименование	DN	Ширина C, мм	Высота H, мм	Вес одной штуки, кг
M1220	Болт M12				
	Заглушка стальная DN160 H155-330		223	155/330	
G60	Герметик SteeLot 600 мл				0,78

Корзинка DN160



Съемная корзинка для пескоуловителя **BP16** изготовлена из оцинкованной стали.

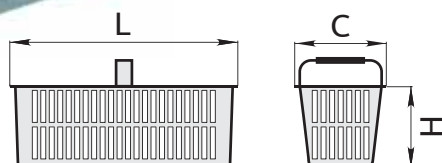

Артикул	Класс нагрузки	DN	Длина L, мм	Ширина C, мм	Высота H, мм	Вес одной штуки, кг
BK16138	-	DN160	430	147	138	1,6

Линейный водоотвод. Серия SteePro

Лоток водоотводный бетонный SteePro M DN200

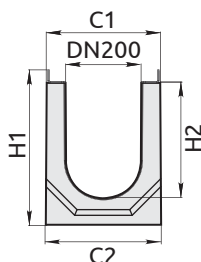

Бетонные лотки SteePro комплектуются чугунной решеткой.
 Производятся в двух модификациях – с внутренним уклоном 0,5% и без уклона.
 Уголки из оцинкованной стали придают дополнительную прочность лоткам.

Артикул	Класс нагрузки	DN	Длина L, мм	Ширина C1/C2, мм	Высота H1, мм*	Гидравлическая высота H2, мм*	Вес одной штуки, кг	Кол-во на палете, шт.
Без внутреннего уклона								
B20205M	A-E	DN200	1000	260/270	205	105	89,0	15
B20230M	A-E	DN200	1000	260/270	230	130	95,9	9
B20255M	A-E	DN200	1000	260/270	255	155	102,4	9
B20280M	A-E	DN200	1000	260/270	280	180	108,9	9
B20310M	A-E	DN200	1000	260/270	310	210	115,3	9
B20330M	A-E	DN200	1000	260/270	330	230	120,3	9
B20335M	A-E	DN200	1000	260/270	335	235	122,5	9
B20360M	A-E	DN200	1000	260/270	360	260	129,0	9

– складская позиция

С внутренним уклоном 0,5%								
B20Y01M	A-E	DN200	1000	260/270	205/210	105/110	89,5	9
B20Y02M	A-E	DN200	1000	260/270	210/215	110/115	90,8	9
B20Y03M	A-E	DN200	1000	260/270	215/220	115/120	92,1	9
B20Y04M	A-E	DN200	1000	260/270	220/225	120/125	93,4	9
B20Y05M	A-E	DN200	1000	260/270	225/230	125/130	94,7	9
B20Y06M	A-E	DN200	1000	260/270	230/235	130/135	96,0	9
B20Y07M	A-E	DN200	1000	260/270	235/240	135/140	97,3	9
B20Y08M	A-E	DN200	1000	260/270	240/245	140/145	98,6	9
B20Y09M	A-E	DN200	1000	260/270	245/250	145/150	99,9	9
B20Y010M	A-E	DN200	1000	260/270	250/255	150/155	101,4	9
B20Y011M	A-E	DN200	1000	260/270	255/260	155/160	102,6	9
B20Y012M	A-E	DN200	1000	260/270	260/265	160/165	103,8	9
B20Y013M	A-E	DN200	1000	260/270	265/270	165/170	105,0	9
B20Y014M	A-E	DN200	1000	260/270	270/275	170/175	106,2	9
B20Y015M	A-E	DN200	1000	260/270	275/280	175/180	107,4	9
B20Y016M	A-E	DN200	1000	260/270	280/285	180/185	108,6	9
B20Y017M	A-E	DN200	1000	260/270	285/290	185/190	109,8	9
B20Y018M	A-E	DN200	1000	260/270	290/295	190/195	111,1	9
B20Y019M	A-E	DN200	1000	260/270	295/300	195/200	112,3	9
B20Y020M	A-E	DN200	1000	260/270	300/305	200/205	113,5	9
B20Y021M	A-E	DN200	1000	260/270	305/310	205/210	114,7	9
B20Y1M	A-E	DN200	1000	260/270	310/315	210/215	115,9	9
B20Y2M	A-E	DN200	1000	260/270	315/320	215/220	117,1	9
B20Y3M	A-E	DN200	1000	260/270	320/325	220/225	118,3	9
B20Y4M	A-E	DN200	1000	260/270	325/330	225/230	119,5	9
B20Y5M	A-E	DN200	1000	260/270	330/335	230/235	120,1	9
B20Y6M	A-E	DN200	1000	260/270	335/340	235/240	121,9	9
B20Y7M	A-E	DN200	1000	260/270	340/345	240/245	124,5	9
B20Y8M	A-E	DN200	1000	260/270	345/350	245/250	125,8	9
B20Y9M	A-E	DN200	1000	260/270	350/355	250/255	127,1	9
B20Y10M	A-E	DN200	1000	260/270	355/360	255/260	128,4	9

Линейный водоотвод. Серия SteePro

B20Y11M	A-E	DN200	1000	260/270	360/365	260/265	129,7	9
B20Y12M	A-E	DN200	1000	260/270	365/370	265/270	131,0	9
B20Y13M	A-E	DN200	1000	260/270	370/375	270/275	132,0	9
B20Y14M	A-E	DN200	1000	260/270	375/380	275/280	133,6	9
B20Y15M	A-E	DN200	1000	260/270	380/385	280/285	134,9	9
B20Y16M	A-E	DN200	1000	260/270	385/390	285/290	136,2	9
B20Y17M	A-E	DN200	1000	260/270	390/395	290/295	137,5	9
B20Y18M	A-E	DN200	1000	260/270	395/400	295/300	138,8	9
B20Y19M	A-E	DN200	1000	260/270	400/405	300/305	140,1	9
B20Y20M	A-E	DN200	1000	260/270	405/410	305/310	141,4	9

* Возможно изготовление лотков другой высоты по предварительному заказу.

Пескоуловитель бетонный SteePro DN200 H740

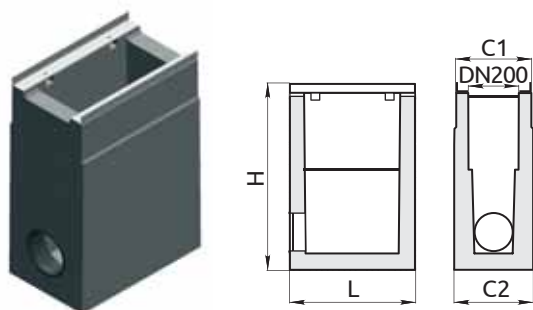

Бетонный односекционный пескоуловитель с прочными уголками из оцинкованной стали комплектуется чугунной решеткой. Одно- или двустороннее присоединение к лоткам SteePro DN200.

Артикул	Класс нагрузки	DN	Длина L, мм	Ширина C1/C2, мм	Высота H, мм	Вес одной штуки, кг	Кол-во на палете, шт.
BP20740	A...F	DN200	500	300/315	740	131,1	6

Решетка чугунная SteePro DN200 D400

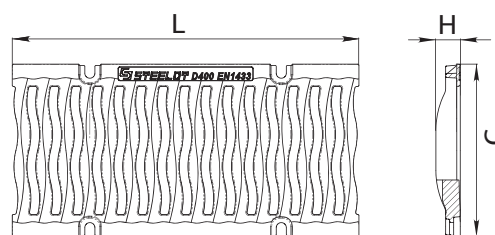

Артикул	Класс нагрузки	DN	Длина L, мм	Ширина C, мм	Высота H, мм	Вес одной штуки, кг	Кол-во на палете, шт.
BL2021D	A...C	DN200	498	248	35	7,5	130

Линейный водоотвод. Серия SteePro

Решетка чугунная SteePro DN200 E600

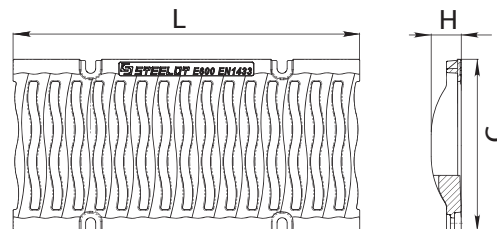

Артикул	Класс нагрузки	DN	Длина L, мм	Ширина C, мм	Высота H, мм	Вес одной штуки, кг	Кол-во на палете, шт.
BL2021E	A...E	DN200	498	248	43	8,5	145

Дополнительные принадлежности к лоткам SteePro DN200



Артикул	Наименование	DN	Ширина C, мм	Высота H, мм	Вес одной штуки, кг
M1220	Болт М12				
	Заглушка стальная DN200 H205–H410		330	205/410	
G60	Герметик SteeLot 600 мл				0,78

Корзинка DN200

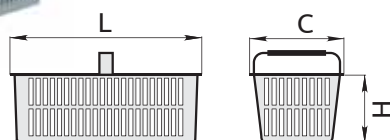

Съемная корзинка для пескоуловителя **ВП20** изготовлена из оцинкованной стали.

Артикул	Класс нагрузки	DN	Длина L, мм	Ширина C, мм	Высота H, мм	Вес одной штуки, кг
BK20138	–	DN200	410	184	138	1,8

Линейный водоотвод. Серия SteePro

Лоток водоотводный бетонный SteePro M DN300

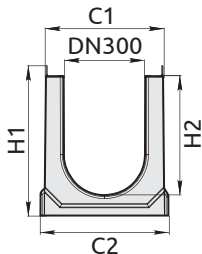

Бетонные лотки SteePro комплектуются чугунной решеткой.
 Производятся в двух модификациях – с внутренним уклоном 0,5% и без уклона.
 Уголки из оцинкованной стали придают дополнительную прочность лоткам.

Артикул	Класс нагрузки	DN	Длина L, мм	Ширина C1/C2, мм	Высота H1, мм*	Гидравлическая высота H2, мм*	Вес одной штуки, кг	Кол-во на палете, шт.
Без внутреннего уклона								
V30310M	A-E	DN300	1000	400	310	210	148,8	8
V30335M	A-E	DN300	1000	400	335	235	154,9	8
V30360M	A-E	DN300	1000	400	360	260	161,1	6
V30385M	A-E	DN300	1000	400	385	285	167,2	6
V30410M	A-E	DN300	1000	400	410	310	173,3	6
V30450M	A-E	DN300	1000	400	450	350	183,0	4
V30475M	A-E	DN300	1000	400	475	375	189,1	4
V30500M	A-E	DN300	1000	400	500	400	195,2	4
V30525M	A-E	DN300	1000	400	525	425	201,2	4
V30550M	A-E	DN300	1000	400	550	450	207,3	4
V3031001M	A-E	DN300	1000	400	310	210	148,8	8
V3033501M	A-E	DN300	1000	400	335	235	154,9	8
V3036001M	A-E	DN300	1000	400	360	260	161,1	6
V3038501M	A-E	DN300	1000	400	385	285	167,2	6
V3041001M	A-E	DN300	1000	400	410	310	173,3	6
V3045001M	A-E	DN300	1000	400	450	350	183,0	4
V3046001M	A-E	DN300	1000	400	475	375	189,1	4
V3048501M	A-E	DN300	1000	400	500	400	195,2	4
V3050001M	A-E	DN300	1000	400	525	425	201,2	4
V3055001M	A-E	DN300	1000	400	550	450	207,3	4

🏠 – складская позиция

С внутренним уклоном 0,5%								
V30Y01M	A-E	DN300	1000	400	310/315	210/215	149,4	8
V30Y02M	A-E	DN300	1000	400	315/320	215/220	150,6	8
V30Y03M	A-E	DN300	1000	400	320/325	220/225	151,9	8
V30Y04M	A-E	DN300	1000	400	325/330	225/230	153,1	8
V30Y05M	A-E	DN300	1000	400	330/335	230/235	154,3	8
V30Y06M	A-E	DN300	1000	400	335/340	235/240	155,6	6
V30Y07M	A-E	DN300	1000	400	340/345	240/245	156,8	6
V30Y08M	A-E	DN300	1000	400	345/350	245/250	158,0	6
V30Y09M	A-E	DN300	1000	400	350/355	250/255	159,2	6
V30Y010M	A-E	DN300	1000	400	355/360	255/260	160,5	6
V30Y011M	A-E	DN300	1000	400	360/365	260/265	161,7	6
V30Y012M	A-E	DN300	1000	400	365/370	265/270	162,9	6
V30Y013M	A-E	DN300	1000	400	370/375	270/275	164,1	6
V30Y014M	A-E	DN300	1000	400	375/380	275/280	165,4	6
V30Y015M	A-E	DN300	1000	400	380/385	280/285	166,6	6
V30Y016M	A-E	DN300	1000	400	385/390	285/290	167,8	6
V30Y017M	A-E	DN300	1000	400	390/395	290/295	169,0	6
V30Y018M	A-E	DN300	1000	400	395/400	295/300	170,2	6

Линейный водоотвод. Серия SteePro

B30Y019M	A-E	DN300	1000	400	400/405	300/305	171,5	6
B30Y020M	A-E	DN300	1000	400	405/410	305/310	172,7	6
B30Y021M	A-E	DN300	1000	400	410/415	310/315	173,9	4
B30Y022M	A-E	DN300	1000	400	415/420	315/320	175,1	4
B30Y023M	A-E	DN300	1000	400	420/425	320/325	176,3	4
B30Y024M	A-E	DN300	1000	400	425/430	325/330	177,6	4
B30Y025M	A-E	DN300	1000	400	430/435	330/335	178,8	4
B30Y026M	A-E	DN300	1000	400	435/440	335/340	180,0	4
B30Y027M	A-E	DN300	1000	400	440/445	340/345	181,2	4
B30Y028M	A-E	DN300	1000	400	445/450	345/350	182,4	4
B30Y1M	A-E	DN300	1000	400	450/455	350/355	183,6	4
B30Y2M	A-E	DN300	1000	400	455/460	355/360	184,9	4
B30Y3M	A-E	DN300	1000	400	460/465	360/365	186,1	4
B30Y4M	A-E	DN300	1000	400	465/470	365/370	187,3	4
B30Y5M	A-E	DN300	1000	400	470/475	370/375	188,5	4
B30Y6M	A-E	DN300	1000	400	475/480	375/380	189,7	4
B30Y7M	A-E	DN300	1000	400	480/485	380/385	190,9	4
B30Y8M	A-E	DN300	1000	400	485/490	385/390	192,1	4
B30Y9M	A-E	DN300	1000	400	490/495	390/395	193,4	4
B30Y10M	A-E	DN300	1000	400	495/500	395/400	194,6	4
B30Y11M	A-E	DN300	1000	400	500/505	400/405	195,8	4
B30Y12M	A-E	DN300	1000	400	505/510	405/410	197,0	4
B30Y13M	A-E	DN300	1000	400	510/515	410/415	198,2	4
B30Y14M	A-E	DN300	1000	400	515/520	415/420	199,4	4
B30Y15M	A-E	DN300	1000	400	520/525	420/425	200,6	4
B30Y16M	A-E	DN300	1000	400	525/530	425/430	201,8	4
B30Y17M	A-E	DN300	1000	400	530/535	430/435	203,0	4
B30Y18M	A-E	DN300	1000	400	535/540	435/440	204,2	4
B30Y19M	A-E	DN300	1000	400	540/545	440/445	205,4	4
B30Y20M	A-E	DN300	1000	400	545/550	445/450	207,3	4

Пескоуловитель бетонный SteePro DN300 H910

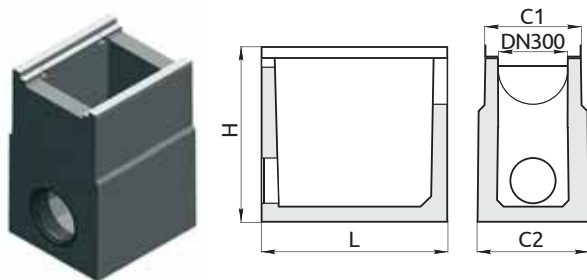

Бетонный односекционный пескоуловитель с прочными уголками из оцинкованной стали комплектуется чугунной решеткой. Одно- или двустороннее присоединение к лоткам SteePro DN300.

Артикул	Класс нагрузки	DN	Длина L, мм	Ширина C1/C2, мм	Высота H, мм	Вес одной штуки, кг	Кол-во на палете, шт.
BP30980M	A...F	DN300	500	400	980	270,0	4

Линейный водоотвод. Серия SteePro

Решетка чугунная SteePro M DN300 C250

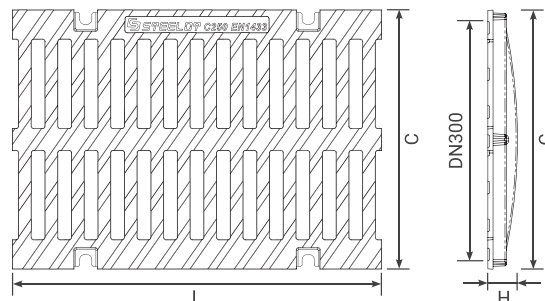

Артикул	Класс нагрузки	DN	Длина L, мм	Ширина C, мм	Высота H, мм	Вес одной штуки, кг
BL3025C	A-C	DN300	498	387	25	10

Решетка чугунная SteePro M DN300 D400

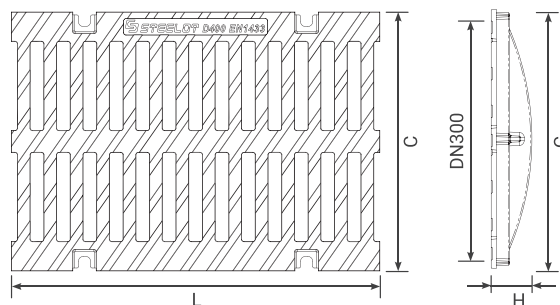

Артикул	Класс нагрузки	DN	Длина L, мм	Ширина C, мм	Высота H, мм	Вес одной штуки, кг
BL3025D	A-D	DN300	498	387	25	12,5

Решетка чугунная SteePro M DN300 E600 M

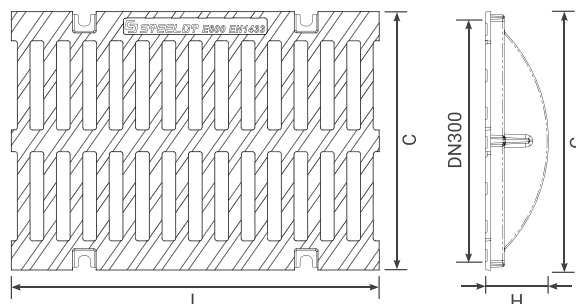

Артикул	Класс нагрузки	DN	Длина L, мм	Ширина C, мм	Высота H, мм	Вес одной штуки, кг
BL3025E	A-E	DN300	498	387	25	16,5

Линейный водоотвод. Серия SteePro



Линейный водоотвод. Серия SteePro

Дополнительные принадлежности к лоткам SteePro M DN300



Артикул	Наименование	DN	Ширина С, мм	Высота Н, мм	Вес одной штуки, кг
M1230	Болт М12				
	Заглушка стальная DN300 Н310–Н550		430	310/550	
G60	Герметик SteeLot 600 мл				0,78

Корзинка DN300



Съемная корзинка для пескоуловителя **ВП30** изготовлена из оцинкованной стали.

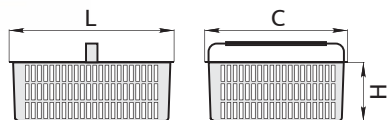

Артикул	Класс нагрузки	DN	Длина L, мм	Ширина С, мм	Высота Н, мм	Вес одной штуки, кг
ВК30150	–	DN300	340	280	150	2,3

Лоток водоотводный бетонный SteePro DN400

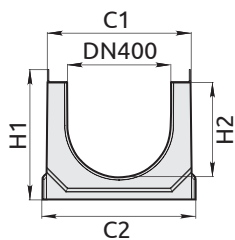

Бетонные лотки SteePro комплектуются чугунной решеткой. Производятся в двух модификациях – с внутренним уклоном 0,5% и без уклона. Уголки из оцинкованной стали придают дополнительную прочность лоткам.

Артикул	Класс нагрузки	DN	Длина L, мм	Ширина С1/С2, мм	Высота Н1, мм*	Гидравлическая высота Н2, мм*	Вес одной штуки, кг	Кол-во на палете, шт.
Без внутреннего уклона								
В40400 🏠	A...F	DN400	1000	550/590	400	280	270,7	4
В40425	A...F	DN400	1000	550/590	425	305	279,7	4
В40450 🏠	A...F	DN400	1000	550/590	450	330	288,7	4
В40475	A...F	DN400	1000	550/590	475	355	297,6	4
В40500 🏠	A...F	DN400	1000	550/590	500	380	306,4	4

🏠 – складская позиция

С внутренним уклоном 0,5%								
В40У1	A...F	DN400	1000	550/590	400/405	280/285	270,7	4
В40У2	A...F	DN400	1000	550/590	405/410	285/290	279,7	4
В40У3	A...F	DN400	1000	550/590	410/415	290/295	288,7	4
В40У4	A...F	DN400	1000	550/590	415/420	295/300	297,6	4

Линейный водоотвод. Серия SteePro

B40Y5	A...F	DN400	1000	550/590	420/425	300/305	306,4	4
B40Y6	A...F	DN400	1000	550/590	425/430	305/310	280,4	4
B40Y7	A...F	DN400	1000	550/590	430/435	310/315	282,2	4
B40Y8	A...F	DN400	1000	550/590	435/440	315/320	284,0	4
B40Y9	A...F	DN400	1000	550/590	440/445	320/325	285,8	4
B40Y10	A...F	DN400	1000	550/590	445/450	325/330	287,6	4
B40Y11	A...F	DN400	1000	550/590	450/455	330/335	289,4	4
B40Y12	A...F	DN400	1000	550/590	455/460	335/340	291,2	4
B40Y13	A...F	DN400	1000	550/590	460/465	340/345	293,0	4
B40Y14	A...F	DN400	1000	550/590	465/470	345/350	294,8	4
B40Y15	A...F	DN400	1000	550/590	470/475	350/355	296,6	4
B40Y16	A...F	DN400	1000	550/590	475/480	355/360	298,4	4
B40Y17	A...F	DN400	1000	550/590	480/485	360/365	300,2	4
B40Y18	A...F	DN400	1000	550/590	485/490	365/370	302,0	4
B40Y19	A...F	DN400	1000	550/590	490/495	370/375	303,8	4
B40Y20	A...F	DN400	1000	550/590	495/500	375/380	305,6	4

* Возможно изготовление лотков другой высоты по предварительному заказу.

Песколовитель бетонный SteePro DN400 H910

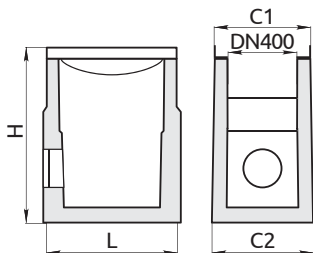

Бетонный односекционный пескоуловитель с прочными уголками из оцинкованной стали комплектуется чугунной решеткой. Одно- или двустороннее присоединение к лоткам SteePro DN400.

Артикул	Класс нагрузки	DN	Длина L, мм	Ширина C1/C2, мм	Высота H, мм	Вес одной штуки, кг	Кол-во на палете, шт.
BP40980	A...F	DN400	500	550/580	980	300,0	4

Решетка чугунная SteePro DN400 C250

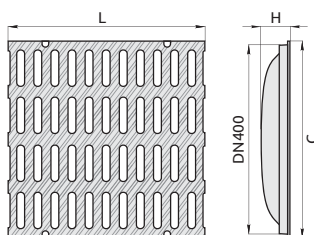

Артикул	Класс нагрузки	DN	Длина L, мм	Ширина C, мм	Высота H, мм	Вес одной штуки, кг	Кол-во на палете, шт.
B4025C	A...C	DN400	498	450	52	20,4	40

Линейный водоотвод. Серия SteePro

Решетка чугунная SteePro DN400 E600

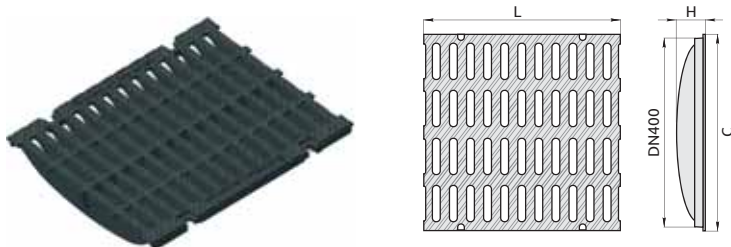

Артикул	Класс нагрузки	DN	Длина L, мм	Ширина C, мм	Высота H, мм	Вес одной штуки, кг	Кол-во на палете, шт.
B4025E	A...E	DN400	498	450	80	30	40

Решетка чугунная SteePro DN400 F900

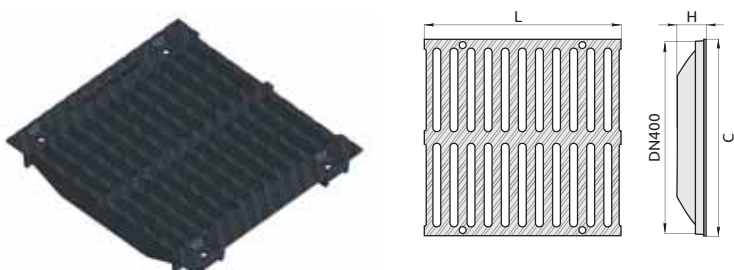

Артикул	Класс нагрузки	DN	Длина L, мм	Ширина C, мм	Высота H, мм	Вес одной штуки, кг	Кол-во на палете, шт.
B4046F	A...F	DN400	498	450	75	35,9	30

Дополнительные принадлежности к лоткам SteePro DN400



Артикул	Наименование	DN	Ширина C, мм	Высота H, мм	Вес одной штуки, кг
M1230	Болт M12				
	Заглушка стальная DN300 H400–H500		550	400/500	
G60	Герметик SteeLot 600 мл				0,78

Линейный водоотвод. Серия SteePro

Корзинка DN400



Съемная корзинка для пескоуловителя **КВП40980** изготовлена из оцинкованной стали.

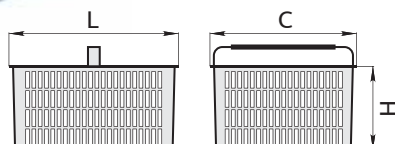

Артикул	Класс нагрузки	DN	Длина L, мм	Ширина C, мм	Высота H, мм	Вес одной штуки, кг
БК40200	–	DN400	380	310	200	3,0

Лоток водоотводный бетонный SteePro DN500

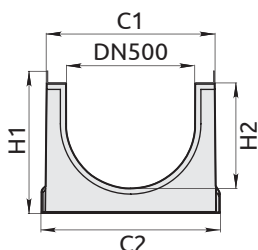

Бетонные лотки SteePro комплектуются чугунной решеткой.
 Производятся в двух модификациях – с внутренним уклоном 0,5% и без уклона.
 Уголки из оцинкованной стали придают дополнительную прочность лоткам.

Артикул	Класс нагрузки	DN	Длина L, мм	Ширина C1/C2, мм	Высота H1, мм*	Гидравлическая высота H2, мм*	Вес одной штуки, кг	Кол-во на палете, шт.
Без внутреннего уклона								
B50400 🏠	A...F	DN500	1000	650/690	400	265	304,4	4
B50425	A...F	DN500	1000	650/690	425	290	313,2	4
B50450	A...F	DN500	1000	650/690	450	315	322,0	4
B50475	A...F	DN500	1000	650/690	475	340	330,8	4
B50500 🏠	A...F	DN500	1000	650/690	500	365	339,7	4
B50525	A...F	DN500	1000	650/690	525	390	348,4	4
B50550 🏠	A...F	DN500	1000	650/690	550	415	357,2	4
B50575	A...F	DN500	1000	650/690	575	440	366,1	4
B50600	A...F	DN500	1000	650/690	600	465	374,8	4
B50625	A...F	DN500	1000	650/690	625	490	383,6	4
B50650	A...F	DN500	1000	650/690	650	515	392,4	4
B50675	A...F	DN500	1000	650/690	675	540	401,3	4
B50700	A...F	DN500	1000	650/690	700	565	410,6	4
B50725	A...F	DN500	1000	650/690	725	590	418,9	4
B50750	A...F	DN500	1000	650/690	750	615	427,7	4
B50775	A...F	DN500	1000	650/690	775	640	436,5	4
B50800	A...F	DN500	1000	650/690	800	665	445,3	4
B50825	A...F	DN500	1000	650/690	825	690	454,1	4
B50850	A...F	DN500	1000	650/690	850	715	463,0	4

🏠 – складская позиция

Линейный водоотвод. Серия SteePro

С внутренним уклоном 0,5%								
B50Y01	A...F	DN500	1000	650/690	400/405	265/270	304,9	4
B50Y02	A...F	DN500	1000	650/690	405/410	270/275	306,7	4
B50Y03	A...F	DN500	1000	650/690	410/415	275/280	308,5	4
B50Y04	A...F	DN500	1000	650/690	415/420	280/285	310,3	4
B50Y05	A...F	DN500	1000	650/690	420/425	285/290	312,1	4
B50Y06	A...F	DN500	1000	650/690	425/430	290/295	313,9	4
B50Y07	A...F	DN500	1000	650/690	430/435	295/300	315,7	4
B50Y08	A...F	DN500	1000	650/690	435/440	300/305	317,5	4
B50Y09	A...F	DN500	1000	650/690	440/445	305/310	319,3	4
B50Y010	A...F	DN500	1000	650/690	445/450	310/315	321,1	4
B50Y1	A...F	DN500	1000	650/690	450/455	315/320	322,9	4
B50Y2	A...F	DN500	1000	650/690	455/460	320/325	324,7	4
B50Y3	A...F	DN500	1000	650/690	460/465	325/330	326,4	4
B50Y4	A...F	DN500	1000	650/690	465/470	330/335	328,2	4
B50Y5	A...F	DN500	1000	650/690	470/475	335/340	330,0	4
B50Y6	A...F	DN500	1000	650/690	475/480	340/345	331,7	4
B50Y7	A...F	DN500	1000	650/690	480/485	345/350	333,5	4
B50Y8	A...F	DN500	1000	650/690	485/490	350/355	335,2	4
B50Y9	A...F	DN500	1000	650/690	490/495	355/360	337,0	4
B50Y10	A...F	DN500	1000	650/690	495/500	360/365	338,8	4
B50Y11	A...F	DN500	1000	650/690	500/505	365/370	340,5	4
B50Y12	A...F	DN500	1000	650/690	505/510	370/375	342,3	4
B50Y13	A...F	DN500	1000	650/690	510/515	375/380	344,0	4
B50Y14	A...F	DN500	1000	650/690	515/520	380/385	345,8	4
B50Y15	A...F	DN500	1000	650/690	520/525	385/390	347,5	4
B50Y16	A...F	DN500	1000	650/690	525/530	390/395	349,3	4
B50Y17	A...F	DN500	1000	650/690	530/535	395/400	351,1	4
B50Y18	A...F	DN500	1000	650/690	535/540	400/405	352,8	4
B50Y19	A...F	DN500	1000	650/690	540/545	405/410	354,5	4
B50Y20	A...F	DN500	1000	650/690	545/550	410/415	356,3	4
B50Y21	A...F	DN500	1000	650/690	550/555	415/420	357,2	4
B50Y22	A...F	DN500	1000	650/690	555/560	420/425	359,0	4
B50Y23	A...F	DN500	1000	650/690	560/565	425/430	360,8	4
B50Y24	A...F	DN500	1000	650/690	565/570	430/435	362,6	4
B50Y25	A...F	DN500	1000	650/690	570/575	435/440	364,4	4
B50Y26	A...F	DN500	1000	650/690	575/580	440/445	366,2	4
B50Y27	A...F	DN500	1000	650/690	580/585	445/450	368,0	4
B50Y28	A...F	DN500	1000	650/690	585/590	450/455	369,7	4
B50Y29	A...F	DN500	1000	650/690	590/595	455/460	371,5	4
B50Y30	A...F	DN500	1000	650/690	595/600	460/465	373,3	4
B50Y31	A...F	DN500	1000	650/690	600/605	465/470	375,1	4
B50Y32	A...F	DN500	1000	650/690	605/610	470/475	376,9	4
B50Y33	A...F	DN500	1000	650/690	610/615	475/480	378,7	4
B50Y34	A...F	DN500	1000	650/690	615/620	480/485	380,5	4
B50Y35	A...F	DN500	1000	650/690	620/625	485/490	382,3	4
B50Y36	A...F	DN500	1000	650/690	625/630	490/495	384,1	4
B50Y37	A...F	DN500	1000	650/690	630/635	495/500	385,9	4
B50Y38	A...F	DN500	1000	650/690	635/640	500/505	387,7	4
B50Y39	A...F	DN500	1000	650/690	640/645	505/510	389,4	4
B50Y40	A...F	DN500	1000	650/690	645/650	510/515	391,2	4
B50Y41	A...F	DN500	1000	650/690	650/655	515/520	393,0	4
B50Y42	A...F	DN500	1000	650/690	655/660	520/525	394,8	4
B50Y43	A...F	DN500	1000	650/690	660/665	525/530	396,6	4

Линейный водоотвод. Серия SteePro

B50Y44	A...F	DN500	1000	650/690	665/670	530/535	398,4	4
B50Y45	A...F	DN500	1000	650/690	670/675	535/540	400,2	4
B50Y46	A...F	DN500	1000	650/690	675/680	540/545	402,0	4
B50Y47	A...F	DN500	1000	650/690	680/685	545/550	403,8	4
B50Y48	A...F	DN500	1000	650/690	685/690	550/555	405,6	4
B50Y49	A...F	DN500	1000	650/690	690/695	555/560	407,3	4
B50Y50	A...F	DN500	1000	650/690	695/700	560/565	409,1	4
B50Y51	A...F	DN500	1000	650/690	700/705	565/570	410,9	4
B50Y52	A...F	DN500	1000	650/690	705/710	570/575	412,7	4
B50Y53	A...F	DN500	1000	650/690	710/715	575/580	414,5	4
B50Y54	A...F	DN500	1000	650/690	715/720	580/585	416,3	4
B50Y55	A...F	DN500	1000	650/690	720/725	585/590	418,1	4
B50Y56	A...F	DN500	1000	650/690	725/730	590/595	419,9	4
B50Y57	A...F	DN500	1000	650/690	730/735	595/600	421,7	4
B50Y58	A...F	DN500	1000	650/690	735/740	600/605	423,5	4
B50Y59	A...F	DN500	1000	650/690	740/745	605/610	425,2	4
B50Y60	A...F	DN500	1000	650/690	745/750	610/615	427,0	4
B50Y61	A...F	DN500	1000	650/690	750/755	615/620	428,8	4
B50Y62	A...F	DN500	1000	650/690	755/760	620/625	430,6	4
B50Y63	A...F	DN500	1000	650/690	760/765	625/630	432,4	4
B50Y64	A...F	DN500	1000	650/690	765/770	630/635	434,2	4
B50Y65	A...F	DN500	1000	650/690	770/775	635/640	436,0	4
B50Y66	A...F	DN500	1000	650/690	775/780	640/645	437,8	4
B50Y67	A...F	DN500	1000	650/690	780/785	645/650	439,6	4
B50Y68	A...F	DN500	1000	650/690	785/790	650/655	441,4	4
B50Y69	A...F	DN500	1000	650/690	790/795	655/660	443,2	4
B50Y70	A...F	DN500	1000	650/690	795/800	660/665	445,0	4
B50Y71	A...F	DN500	1000	650/690	800/805	665/670	446,8	4
B50Y72	A...F	DN500	1000	650/690	805/810	670/675	448,5	4
B50Y73	A...F	DN500	1000	650/690	810/815	675/680	450,3	4
B50Y74	A...F	DN500	1000	650/690	815/820	680/685	452,1	4
B50Y75	A...F	DN500	1000	650/690	820/825	685/690	453,9	4
B50Y76	A...F	DN500	1000	650/690	825/830	690/695	455,7	4
B50Y77	A...F	DN500	1000	650/690	830/835	695/700	457,5	4
B50Y78	A...F	DN500	1000	650/690	835/840	700/705	459,3	4
B50Y79	A...F	DN500	1000	650/690	840/845	705/710	461,1	4
B50Y80	A...F	DN500	1000	650/690	845/850	710/715	463,0	4

* Возможно изготовление лотков другой высоты по предварительному заказу.

Пескоуловитель бетонный SteePro DN500 H1000

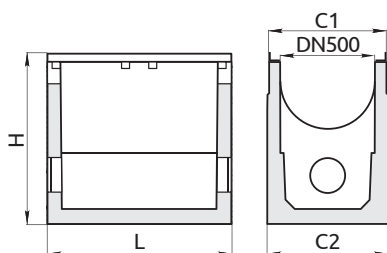

Бетонный односекционный пескоуловитель с прочными уголками из оцинкованной стали комплектуется чугунной решеткой. Одно- или двустороннее присоединение к лоткам SteePro DN500.

Артикул	Класс нагрузки	DN	Длина L, мм	Ширина C1/C2, мм	Высота H, мм	Вес одной штуки, кг	Кол-во на палете, шт.
BP50980	A...F	DN500	1000	645/680	1000	660,0	1

Линейный водоотвод. Серия SteePro

Решетка чугунная SteePro DN500 C250

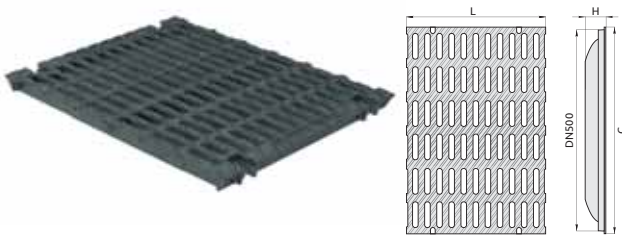

Артикул	Класс нагрузки	DN	Длина L, мм	Ширина C, мм	Высота H, мм	Вес одной штуки, кг	Кол-во на палете, шт.
B5035C	A...C	DN500	498	633	65	31	30

Решетка чугунная SteePro DN500 E600

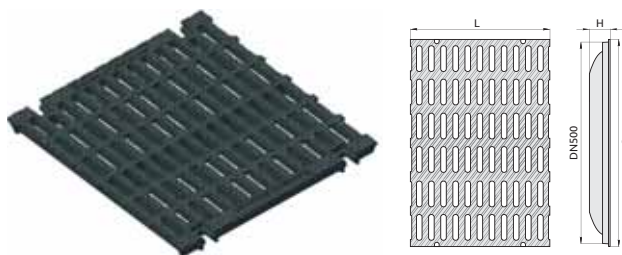

Артикул	Класс нагрузки	DN	Длина L, мм	Ширина C, мм	Высота H, мм	Вес одной штуки, кг	Кол-во на палете, шт.
B5035E	A...E	DN500	498	633	90	40,3	30

Дополнительные принадлежности к лоткам SteePro DN500



Артикул	Наименование	DN	Ширина C, мм	Высота H, мм	Вес одной штуки, кг
M1230	Болт M12				
	Заглушка стальная DN500 H400–H550		650	400/500	
G60	Герметик SteeLot 600 мл				0,78

Корзинка DN500



Съемная корзинка для пескоуловителя **ВП501000** изготовлена из оцинкованной стали.

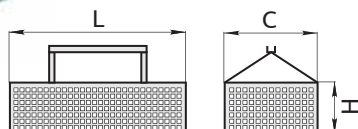

Артикул	Класс нагрузки	DN	Длина L, мм	Ширина C, мм	Высота H, мм	Вес одной штуки, кг
BK50250	–	DN500	790	485	250	8,4

Точечный водоотвод. Серия SteePro

Дождеприемный колодец SteePro M DN200 секционный

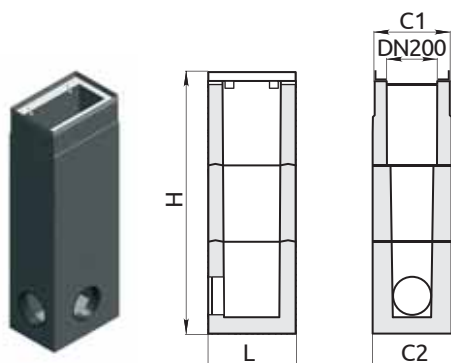

Артикул	Класс нагрузки	Длина L, мм	Ширина C, мм	Высота H, мм	Вес одной штуки, кг	Кол-во на палете, шт.
BP20/1	A-E	500	260	500	55,4	12
BP20/2	A-E	500	260	500	66,2	12
BP20/3	A-E	500	260	500	69,2	12

Решетка чугунная SteePro M DN200 D400

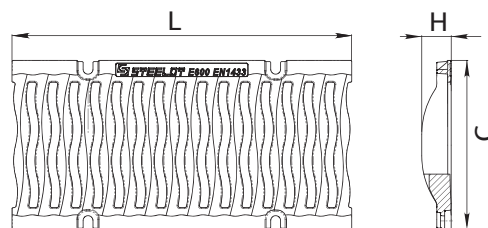

Артикул	Класс нагрузки	DN	Длина L, мм	Ширина C, мм	Высота H, мм	Вес одной штуки, кг	Кол-во на палете, шт.
BL2021D	A...C	DN200	498	248	35	7,5	130

Решетка чугунная SteePro M DN200 E600

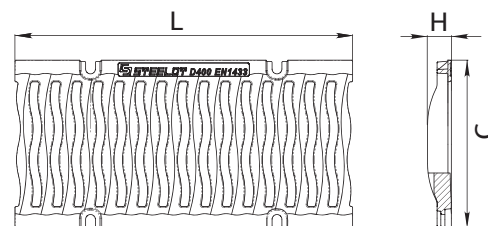

Артикул	Класс нагрузки	DN	Длина L, мм	Ширина C, мм	Высота H, мм	Вес одной штуки, кг	Кол-во на палете, шт.
BL2021E	A...E	DN200	498	248	43	10,25	145

Дополнительные принадлежности к дождеприемникам SteePro M DN200



Артикул	Наименование	DN	Длина L, мм	Ширина C, мм	Высота H, мм	Вес одной штуки, кг
M1235	Болт M12					
BK20138	Корзинка DN200		410	184	138	1,8
G60	Герметик SteeLot 600 мл					0,78

Точечный водоотвод. Серия SteePro

Дождеприемный колодец SteePro M DN300 секционный

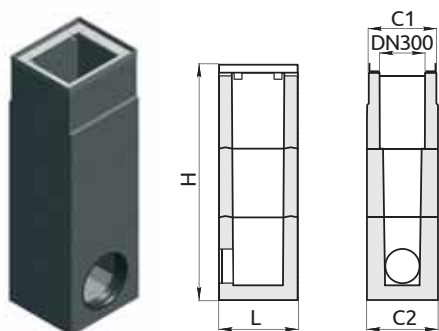

Артикул	Класс нагрузки	Длина L, мм	Ширина C, мм	Высота H, мм	Вес одной штуки, кг	Кол-во на палете, шт.
BDP30/1M	A...F	500	400	600	168,6	8
BDP30/2M	A...F	500	400	500	185,4	6
BDP30/3M	A...F	500	400	500	205	6

Решетка чугунная SteePro M DN300 C250

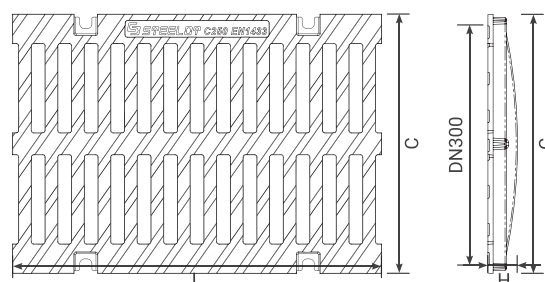

Артикул	Класс нагрузки	DN	Длина L, мм	Ширина C, мм	Высота H, мм	Вес одной штуки, кг
BL3025C	A-C	DN300	498	387	25	10

Решетка чугунная SteePro M DN300 D400

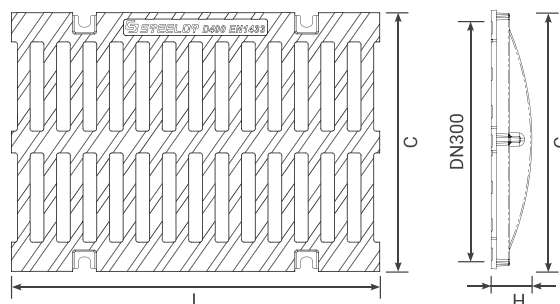

Артикул	Класс нагрузки	DN	Длина L, мм	Ширина C, мм	Высота H, мм	Вес одной штуки, кг
BL3025D	A-D	DN300	498	387	25	12,5

Точечный водоотвод. Серия SteePro

Решетка чугунная SteePro M DN300 E600

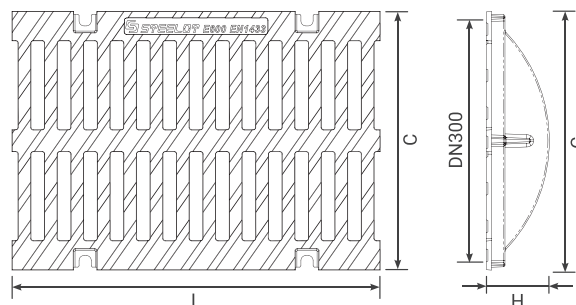

Артикул	Класс нагрузки	DN	Длина L, мм	Ширина C, мм	Высота H, мм	Вес одной штуки, кг
BL3025E	A-E	DN300	498	387	25	16,5

Дополнительные принадлежности к дождеприемникам SteePro DN300



Артикул	Наименование	DN	Длина L, мм	Ширина C, мм	Высота H, мм	Вес одной штуки, кг
M1230	Болт M12					
BK30150	Корзинка DN300	DN300	340	280	150	2,3
G60	Герметик SteeLot 600 мл					0,78

Точечный водоотвод. Серия SteePro

Дождеприемный колодец SteePro DN400 секционный

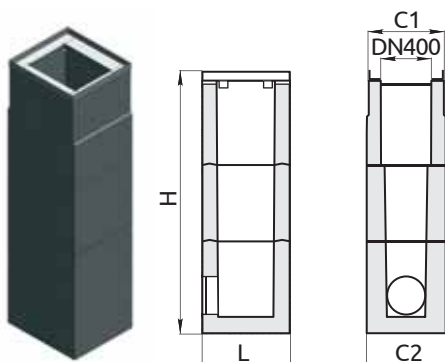

Артикул	Класс нагрузки	Длина L, мм	Ширина C, мм	Высота H, мм	Вес одной штуки, кг	Кол-во на палете, шт.
BP40/1	A...F	500	550/590	700	270,7	4
BDP40/2	A...F	500	550/590	500	288,7	4
BDP40/3	A...F	500	550/590	800	306,4	4

Решетка чугунная SteePro DN400 C250

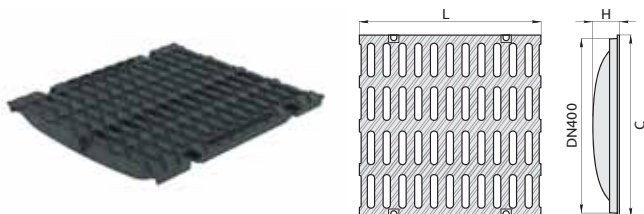

Артикул	Класс нагрузки	DN	Длина L, мм	Ширина C, мм	Высота H, мм	Вес одной штуки, кг	Кол-во на палете, шт.
B4025C	A...C	DN400	498	450	52	20,4	40

Решетка чугунная SteePro DN400 E600

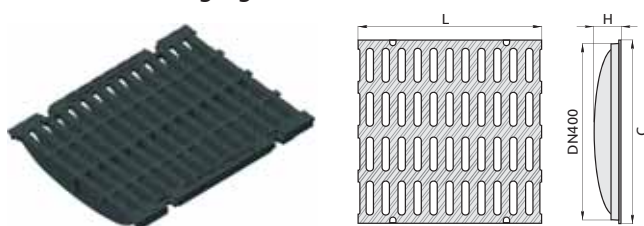

Артикул	Класс нагрузки	DN	Длина L, мм	Ширина C, мм	Высота H, мм	Вес одной штуки, кг	Кол-во на палете, шт.
B4025E	A...E	DN400	498	450	80	30	40

Решетка чугунная SteePro DN400 F900

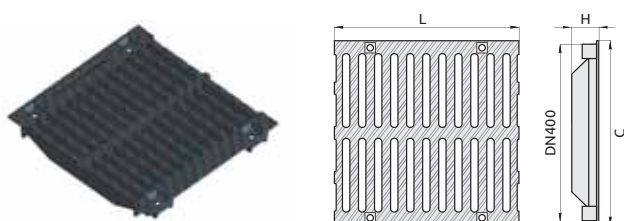

Артикул	Класс нагрузки	DN	Длина L, мм	Ширина C, мм	Высота H, мм	Вес одной штуки, кг	Кол-во на палете, шт.
B4025F	A...F	DN400	498	450	75	35,9	30

Точечный водоотвод. Серия SteePro

Дополнительные принадлежности к дождеприемникам SteePro DN400



Артикул	Наименование	DN	Длина L, мм	Ширина С, мм	Высота Н, мм	Вес одной штуки, кг
M1230	Болт М12					
BK40200	Корзинка DN400	DN400	380	310	200	3
G60	Герметик SteeLot 600 мл					0,78

Дождеприемный колодец SteePro DN500 секционный

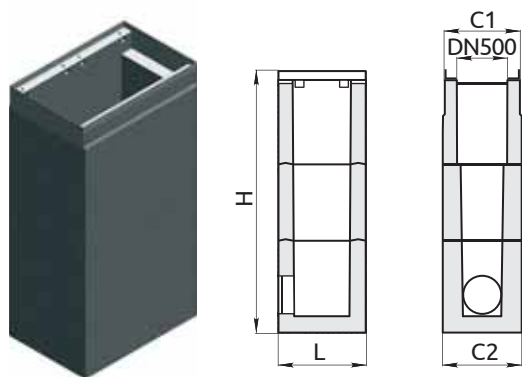

Артикул	Класс нагрузки	Длина L, мм	Ширина С, мм	Высота Н, мм	Вес одной штуки, кг	Кол-во на палете, шт.
BP50/1	A...F	1000	650/690	1000	304,4	1
BDP50/2	A...F	1000	650/690	990	339,7	1
BDP50/3	A...F	1000	650/690	940	357,2	1

Решетка чугунная SteePro DN500 C250

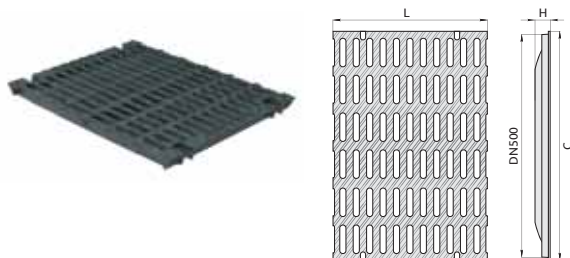

Артикул	Класс нагрузки	DN	Длина L, мм	Ширина С, мм	Высота Н, мм	Вес одной штуки, кг	Кол-во на палете, шт.
B5035C	A...C	DN500	498	633	65	31	30

Точечный водоотвод. Серия SteePro

Решетка чугунная SteePro DN500 E600

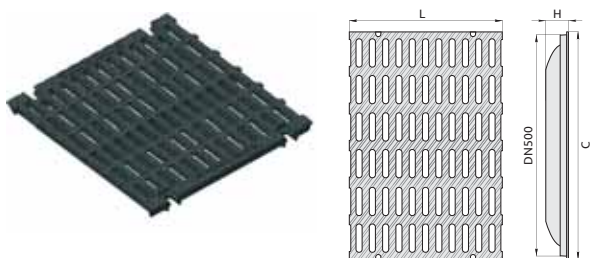

Артикул	Класс нагрузки	DN	Длина L, мм	Ширина C, мм	Высота H, мм	Вес одной штуки, кг	Кол-во на палете, шт.
B5035E	A...E	DN500	498	633	90	40,3	30

Дополнительные принадлежности к лоткам SteePro DN500



Артикул	Наименование	DN	Длина L, мм	Ширина C, мм	Высота H, мм	Вес одной штуки, кг
M1235	Болт M12					
BK50250	Корзинка DN500		790	485	250	8,4
G60	Герметик SteeLot 600 мл					0,78

Реализованные проекты



Москва, ул. Садово-Самотечная



Москва, ул. Зацепский Вал



Москва, Кадашевские переулки



Москва, ул. Земляной Вал



Казахстан, г. Астана



г. Железнодорожный



Москва, Оружейный пер.



Москва, Zubовский бульвар



Москва, 3-й Кадашевский пер.

Схемы монтажа

Монтаж системы линейного водоотвода

Основные требования при установке системы линейного водоотвода – выбор желобов и комплектующих с учетом необходимого класса нагрузки и полное соблюдение технических рекомендаций по проведению монтажа. Все работы по укладке водоотводных лотков выполняют в 8 этапов.

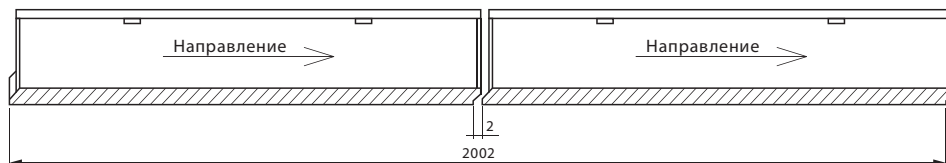

Этап 1. Подготовительные мероприятия

Предназначены для решения задач по разбивке трассы линейной дренажной системы и разметки участков для последующего монтажа элементов водоотвода, куда входят:

- Упоры;
- Выпуски;
- Пескоуловители;
- Заглушки;
- Сборные колодцы.

Этап 2. Основание: анализ основных параметров

Основание анализируется по двум критериям:

1. Тип и качество верхнего покрытия – асфальтовое, бетонное или тротуарная плитка;
2. Несущая способность дренажного желоба.

Если несущая способность лотка превышает аналогичный параметр основания, то проводятся работы по усилению данной характеристики подбором подходящей марки бетона или благодаря корректировке объема бетонной подушки.

Этап 3. Укладка элементов дренажной системы: бетонных водоотводных лотков, упоров, пескоуловителей

Монтаж элементов системы линейного водоотвода ведется по подготовленному и согласованному проекту с соблюдением ряда условий:

1. Желоба укладываются сразу на сырой бетон с учетом уклона, начиная с самого высокорасположенного участка к более низким.
2. Серия и вид лотка определяют параметры подбетонки, числовые значения которой указываются в таблице.
3. Каждый желоб бетонируется с обеих сторон.
4. Водосток подключают к канализации при помощи патрубков по одной из двух схем: через пескоуловитель или горизонтально, путем вывода через торцевую заглушку.

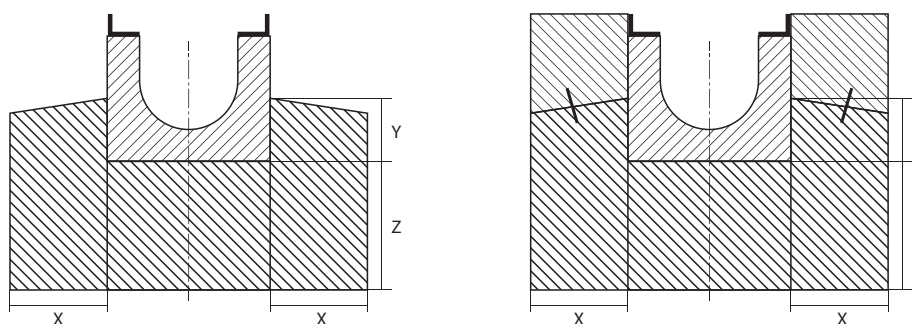

Обозначение	X, мм	Z, мм	Y, мм	Класс нагрузки
Лоток водоотводный	100	150	≥100	A15-B125
Лоток водоотводный	100	200	≥100	A15-C250
Лоток водоотводный	150	200	≥100	D400-E600
Лоток водоотводный	150	200	≥100	A15-F900
Лоток водоотводный	200	200	≥100	A15-F900
Лоток водоотводный	200	200	≥100	A15-F900

При монтаже элементов водоотвода учитывают планируемый класс нагрузки. В частности, для D400-E600 – от 40 до 60 тонн соответственно – лоток бетонируется полностью на всю высоту, учитывая и закрепляющие решетку уголки. Для увеличения прочности обоймы обязательным элементом конструкции является наличие

Схемы монтажа

фиксирующей арматуры. По боковым стенкам каждого лотка устанавливается по два арматурных стержня А III с диаметром 8 мм. и длиной в 300 мм.

При монтаже лотков серии «Plus» – высота полной обоймы ограничивается верхней кромкой лотка.

Этап 4. Герметизация стыков

Желоба ЛВК ВМ монтируют встык и герметизируют полиуретановым герметиком «STEELOT». В качестве альтернативы допускается использовать усиленный жидким стеклом или синтетическим связующим цементным раствором.

Этап 5. Сопряжение с примыкающими покрытиями

Независимо от вида контактирующего с лотками покрытия, по расположению оно должно превышать уровень решетки на высоту до 5 мм. Для качественного сопряжения к конструкционным швам предъявляются требования, зависящие от типа покрытия:

Для тротуарной плитки – десятимиллиметровый битумный или качественный шов с минеральными составляющими из песка, мучки, граншлака.

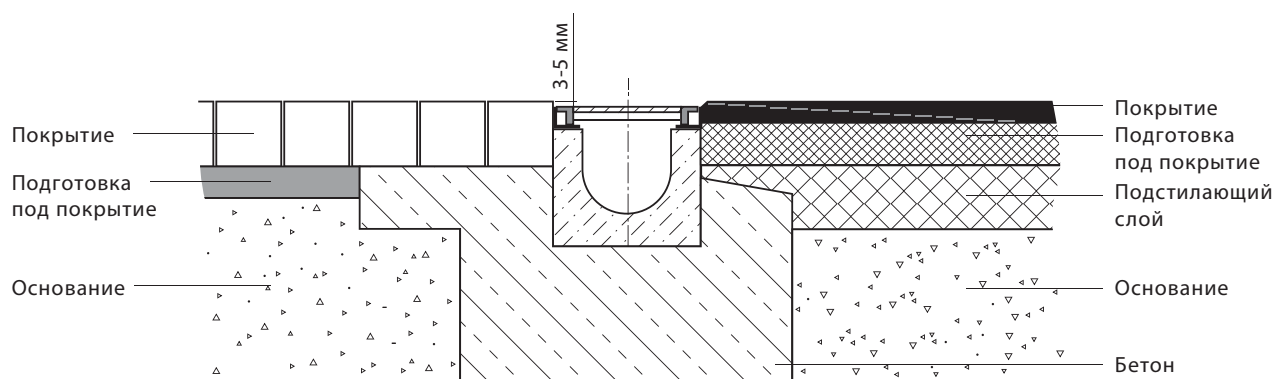

Для асфальтированной или забетонированной поверхности – расширительный шов. Примечание: при использовании асфальта для облагораживания поверхности территории недопустим проход асфальтоукладчика по незащищенному полосой ДВП или решеткой бетонному каналу.

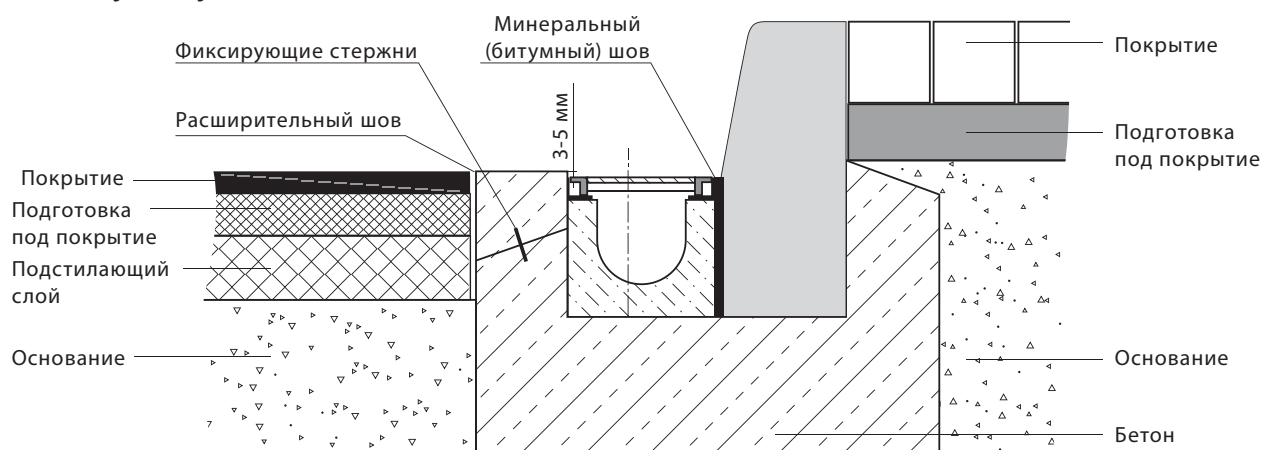

При близости к бортовому камню – битумный шов.

Этап 7. Сверление

Допускается сверление отверстий в вертикальном или горизонтальном положении диаметром 70–300 мм в зависимости от точки и размера выпуска сточных вод из дренажной системы. Показатель диаметра коррелируется с аналогичным параметром присоединяемых труб.

Этап 8. Чистка и сервисное обслуживание пескоуловителей

Система водоотведения нуждается в систематическом уходе и обслуживании – в очистке от ила и накопившегося песка. Периодичность работ зависит от условий эксплуатации изделий.

Схемы монтажа

Схемы монтажа

В зависимости от наличия/отсутствия продольного уклона поверхности монтажа различают способы установки лотков:

1. На абсолютно плоских поверхностях применяются лотки с внутренним уклоном.



2. На поверхностях, где продольный уклон превышает 3 промилле, применяются лотки водоотведения без уклона.

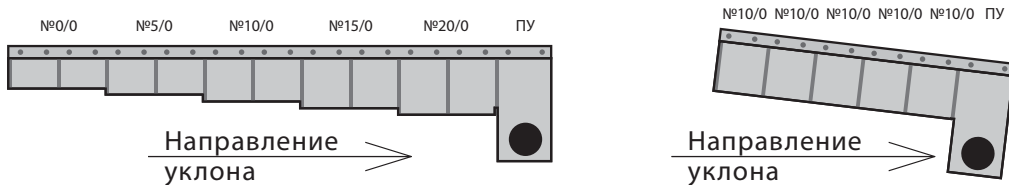

3. При уклонах менее трех промилле, а также для увеличения длины одной линейки допускается комбинированный способ укладки лотков, когда изделия с внутренним уклоном чередуются с желобами без внутреннего уклона. Это уменьшает продольный уклон в пределах проектируемых показателей, но увеличивает расстояние до точки выпуска.

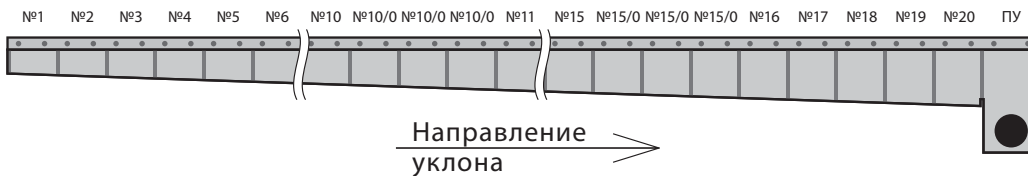

4. Комбинированная схема монтажа лотков со встречным продольным уклоном, когда в одной точке выпуска собирается вода с встречных направлений линеек лотков.

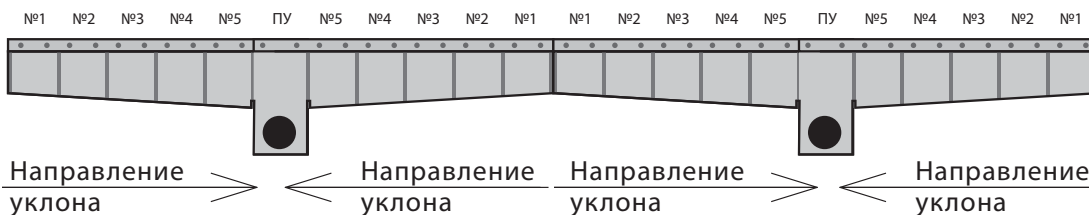

STEELOT

www.steelot.ru

Офис в Москве

8 800 550 65 13

звонок бесплатный

info@steelot.ru

Офис

в Санкт-Петербурге

8 800 550 28 13

звонок бесплатный

spb@steelot.ru

Офис

в Ростове-на-Дону

8 800 250 14 13

звонок бесплатный

rsc@steelot.ru

Офис

в Воронеже

8 800 234 24 13

звонок бесплатный

vogonegh@steelot.ru

Офис

в Екатеринбурге

8 800 234 29 13

звонок бесплатный

ekb@steelot.ru

Офис

в Новосибирске

8 800 250 83 13

звонок бесплатный

nvsb@steelot.ru

